

מדינת ישראל - רשות האוכלוסין וההגירה



רשות האוכלוסין וההגירה
Population & Immigration Authority
سلطة السكان والهجرة

אפיון הנדסי - משלים



לעבודות התאמה

עבור יחידות רשות האוכלוסין וההגירה

ג.08-2025

רכש, נכסים ולוגיסטיקה

17 פברואר 2026, ל' שבט תשפ"ו

כל הזכויות שמורות לרשות האוכלוסין וההגירה. כל שימוש במסמך זה כולו או חלקו מותר אך ורק באישור בכתב של הגורמים המוסמכים לכך במשרד.

תוכן עניינים

<u>מס'</u>	<u>נושא</u>	<u>עמוד</u>
1	דרישות הכרך ההנדסי	4
2	הגדרות	4
3	צוות המשרד	5
4	רשות האוכלוסין וההגירה – רקע	5
5	עקרונות תכנון ודרישות לגבי אזורים תפקודיים אופייניים	6
6	עקרונות לתנועות במבנה	11
7	חלוקה למתחמים – עקרונות	12
8	עקרונות תכנון ודרישות לגבי אזורים תפקודיים אופייניים עבור מינהל אכיפה זרים – יחידות מרחב	13
9	עקרונות לתנועות במבנה עבור מינהל אכיפה זרים – יחידות מרחב	15
10	חלוקה למתחמים במינהל אכיפה זרים – יחידות מרחב	16
11	גנרטורים	17
12	תקשורת	18
13	ביטחון	20
14	מיגון טכנולוגי	22
15	אפיין דרישות ביטחון למתחם ברמת "שמור"	29
16	אפיין דרישות ביטחון למתחמי ביקורת גבולות במעברי גבול	31
17	דרישות לחניון	33



הפקולטה להנדסה
הטכניון - תל אביב



34	קטלוג גמרים/תגמירים	18
38	נתונים טכניים לתכנון ריהוט	19
42	סקיצות/הדמיות עקרוניות לחללים השונים	20
49	נספחים	

1 דרישות הכרך ההנדסי

- 1.1 מטרת כרך זה הינה להגדיר את הדרישות הפונקציונאליות המשלימות, הנחיות התכנון הכלליות ואת האפיונים הטכניים המיוחדים החלים על ההתקשרות כאמור בחוזה השכירות עבור רשות האוכלוסין וההגירה והיחידות מטעמן.
- 1.2 מוסכם בכך שהדרישות במסמך זה הינן דרישות יסוד מזעריות אשר משמשות כהנחיות תכנון ראשוניות לגבי הצורה, האופי והאיכות של הפרויקט.
- 1.3 אפיין טכני זה, הינו חלק מסך מסמכי ההתקשרות עם היזם ו/או המשכיר ומחייבים את היזם ו/או המשכיר.
- 1.4 אפיין טכני זה, הינו **אפיין הנדסי משלים** לאפיין הנדסי של מינהל הדיור הממשלתי ו/או לאפיין הנדסי של מינהל הבינוי הממשלתי, במהדורתם האחרונה.
- 1.5 כל האמור על חשבוננו של היזם ו/או המשכיר, אלא אם כן מצוין בפירוש אחרת.
- 1.6 המבנה / הפרויקט יתוכנן ויבוצע בהתאם לתוכניות היזם ו/או המשכיר לאחר שקיבלו את אישור נציג רשות אוכלוסין וההגירה ואת כל האישורים הנדרשים כחוק וכמפורט באפיין ההנדסי של מינהל הדיור הממשלתי ו/או לאפיין הנדסי של מינהל הבינוי הממשלתי, במהדורתם האחרונה.
- 1.7 מודגש שעל המבנה/פרויקט לתת מענה מלא לדרישות המזמין, בהתאם למפורט להלן וביתר מסמכי ההתקשרות.

2 הגדרות

"היזם"	"היזם" או "המשכיר" או כאמור בחוזה השכירות
"המשרד"	נציג רשות האוכלוסין וההגירה, המשתמש
"יועץ צל", "יועצי צל"	יועץ או יועצים מטעם המשרד בתחום מוגדר. מובהר כי האחריות המקצועית היא של היזם או המשכיר בלבד.
"המזמין"	משרד האוצר חטיבת נכסים עבור מינהל הדיור הממשלתי או אגף הבינוי הממשלתי או מי מטעמם
"מבנה", "המבנה", "הפרויקט"	השטח המיועד עבור רשות האוכלוסין וההגירה

3 צוות המשרד

- 3.1 המשרד יסמיך איש הקשר לצורך סיוע בקידום הפרויקט בשיתוף מינהל הדיור הממשלתי ו/או מינהל הבינוי הממשלתי אל מול היזם/המשכיר. בנוסף לקב"ט המשרד, בתחום הבטחון בפרויקט, ורפרנט תקשורת המשרד בתחום התקשורת בפרויקט.
- 3.2 אנשי קשר נוספים מטעם המשרד – לפי צורך.



רשות המחקר והסקר
Population Investigation Authority
מחקר וסקר



רשות האוכלוסין וההגירה – רקע

רשות האוכלוסין וההגירה עוסקת בסוגיות הנמצאות במרכז סדר היום הציבורי ותחומי אחריותה נוגעים בכל מי שנמצא במדינת ישראל, למי שבא בשעריה ולמי שבכוונתו להגיע אליה לכל צורך שהוא. הרשות ערוכה בארבעה מינהלים שונים, להלן:

4.1 מינהל אוכלוסין

מינהל זה אחראי למכלול נושאים בתחומים של מרשם ודרכונים, אזרחות ומעמד, אשרות, איחוד משפחות, עלייה ושבות. מטה המינהל בנוי מחמישה אגפים: מרשם וביומטרי, אשרות ומעמד, אוכלוסיות זמניות, אזרחות ואגף תפעול לשכות. תחת המינהל פועלות כ-55 לשכות בפריסה ארצית המחולקות ל-6 מרחבים שונים: ירושלים, חיפה, ת"א, מרכז, צפון ודרום.

4.2 מינהל עובדים זרים

מינהל זה אחראי להסדרת העסקתם של עובדים זרים ופולשתינאים בענפים הבאים: בניין, חקלאות, מלונאות, מוסדות סיעוד, הייטק, תעשייה ושירותים וכו'. כמו כן, במינהל מתבצעת פעילות פיננסית ענפה הנוגעת לתשלומי חובה של מעסיקי זרים ופולשתינאים, וניהול פיקדונות של עובדים זרים ומסתננים.

4.3 מינהל אכיפה זרים

מינהל זה אחראי לאכיפת החוקים המתייחסים לשהות זרים ולתעסוקת זרים. המינהל פועל לצמצם את מספר השוהים הלא-חוקיים, ובמקביל פועל לשמור על זכויותיהם של העובדים הזרים. כמו כן, המינהל אחראי לטיפול במסתננים ובמבקשי מקלט.

4.4 מינהל ביקורת גבולות

מינהל זה אחראי לתפעול מעברי הגבול ולביצוע ביקורת הגבולות בכ-20 מעברי הגבול הבין-לאומיים של ישראל.



רשות המפקחים
Production Inspectorate Authority
מפקחי תעשייה



עקרונות תכנון ודרישות לגבי אזורים תפקודיים אופייניים

- 5.1 כללי**
- מסמך זה כולל התייחסות לבאים:
- 5.1.1 **עיקרי** הפונקציות בפרויקט. כלל הפונקציות הנדרשות מפורטות בפרוגרמה.
- 5.1.2 דרישת התאמה עיצובית מלאה ומוקפדת במיוחד לנתוני חללי המבנה הייחודים ולמערכת הריהוט הכוללת, בנוסף, אלמנטים עיצוביים אחרים, אשר יוצרים שפה תכנונית ועיצובית אחידה.
- 5.1.3 יצירת אזורים סטריליים.
- 5.2 כניסות**
- 5.2.1 היחידות בכללותן יהיו מתוחמות והכניסות אליהן יתאפשרו אך ורק דרך נקודות כניסה מבוקרות, דרך מערך בידוק שיוגדר על פי הנחיות קב"ט המשרד ומשטרת ישראל. המבקרים המגיעים ליחידות שמקבלות קהל יעברו גם בידוק ביטחוני בכניסות הראשיות, כל זאת על פי הנחיות המשרד ומשטרת ישראל.
- 5.2.2 עובדים ומורשים לא נדרשים לעבור בידוק ביטחוני בכניסה למבנה. לצורך כניסה מהירה זו יוקצה נתיב מהיר ומבוקר על פי הנחיות המשרד.
- 5.2.3 התכנון יאפשר גמישות תפקודית לצורך חלוקה ומידור למספר יחידות ו/או אגפים, לפי הפרוגרמה והנחיות המשרד ובקרה לכל הדלתות.
- 5.2.4 דלפק ביטחון ובידוק ביטחוני
- 5.2.4.1 הבידוק יתבצע בהתאם להגדרות קב"ט המשרד ועל פי הנחיות משטרת ישראל.
- 5.2.4.2 מובהר כי מערך הכניסה, הבידוק והדלפקים יותאמו למתן שירות לאנשים עם מוגבלות ובתאום מורשה הנגישות ולאישור קב"ט המשרד.
- 5.2.4.3 נדרש לתכנן בקרבת מקום למערך הבידוק והכניסה, מקום להפקדת נשק – כספת נשק. מיקום זה יש לאשר מול קב"ט המשרד. (פירוט מלא ראה באפיון ההנדסי)
- 5.2.4.4 אזור הבידוק כולל אמצעים כגון – מס' מעברים מהירים (SPEED GATES) מבוקרים (כולל נגיש), מס' מגנומטרים, דלפק ביטחון, מעקות הפרדה ועוד. אזור הכניסה יהיה בשטח ובמידות מתאימים (בדגש למיקום אמצעי הבידוק), לבידוק להמתנה והכל בהתאם להנחיות קב"ט המשרד. מובהר כי ככל וצורך השטח גובר על השטח בפרוגרמה, התכנון יהיה לפי צורך השטח.
- 5.2.4.5 דלפק הביטחון יתוכנן ע"י המתכנן בשני גבהים שונים כך שיאפשר כשולחן עבודה והנחת כבודת מבקרים ואזור אשר מסתיר את מערכות הביטחון שימוקמו ע"ג הדלפק כאשר אזור הדלפק סגור ומבוקר.



רשות שירות המבחן
Probation Service Authority
המשרד המשפטי



- 5.2.4.6 יש לספק כספת דיגיטלית מקובעת לדלפק הביטחון במידות של לפחות 25 ס"מ גובה, 25 ס"מ עומק ו-30 ס"מ רוחב. מיקום לתאום מול קב"ט המשרד.
- 5.2.4.7 יש לתכנן שטח הפרדה בין דלפק הביטחון לקהל בתיאום מול קב"ט המשרד. את שטח ההפרדה יש לתחום בעמודי אלומיניום וזכוכיות מקובעים לרצפה ובהתאם לכל תקן דין וחוק.
- 5.2.5 במבואת הכניסה הראשית וכל כניסה נוספת של עובדים תתוכנן גישה לטובת שעוני נוכחות של העובדים.
- 5.2.6 במבואת הכניסה הראשית תתוכנן עמדה לטובת מכשיר מידע לקהל ולפני אזור הבידוק.

5.3 אגף ביטחון

5.3.1 חיפוש לבידוק גופני

- 5.3.1.1 חדר סגור, ללא חלונות, תגמירים לפי שטחי משרדים, כולל מערכת מיזוג ותאורה.
- 5.3.1.2 הדלת לחדר תהיה אטומה ומבוקרת.
- 5.3.1.3 החדר ימוקם במבואת הכניסה בצמידות לדלפק הביטחון, אך מבודד ומוסתר לצורך שמירה על צנעת הפרט. יש לאשר מיקום מול קב"ט המשרד.
- 5.3.1.4 בחדר יותקן לחצן מצוקה שיקושר לעמדת הבקרה/עמדת המאבטח בכניסה.

5.3.2 כספת הפקדת נשק

- 5.3.2.1 היזם יספק כספת להפקדת נשק אשר תקובע לרצפה או על קיר בטון לפי הנחיות קב"ט המשרד ובהתאם להנחיות המשטרה.
- 5.3.2.2 מספר התאים בכספת – לאקדחים ולנשק ארוך קנה יהיו לפי להלן: לפחות 8 תאי נשק קצר/אקדחים, ושני תאים לנשק ארוך.
- 5.3.2.3 עומס ומשקל הכספת יותאם לשימוש הנדרש, ויילקח בחשבון בשקלול העומסים הנדרשים לרצפת המבנה.
- 5.3.2.4 סגירת הכספת ע"י פרט נגרות – לפי הנחיות קב"ט המשרד.

5.3.3 חדר מנוחה מאבטחים

- 5.3.3.1 ימוקם סמוך למבואת הכניסה בשטח אגף הביטחון ובאזור סטרילי.
- 5.3.3.2 בחדר יהיה מקום לארון לוקרים (תאים אישיים) עבור לפחות 6 מאבטחים (אלא אם יוגדר אחרת ע"י המשרד), תאים המאפשרים תליית בגדים, נעילת כל תא ושילוט כל תא.
- 5.3.3.3 בצמידות לחדר המנוחה יש לתכנן את הפונקציות הבאות: מטבחון, שירותים, מקלחת וחדר הלבשה.
- 5.3.3.4 יש לתכנן שקעי חשמל רבים בחדר זה בהתאם להנחיות קב"ט המשרד.

אגף רכש, נכסים ולוגיסטיקה



רשות המבחן והפיקוח
Production Inspectorate Authority
Quality Control Unit



- 5.4 מעברים ומסדרונות**
- 5.4.1 הכניסה אל היחידות/האגפים/המשרדים השונים כפי שיוגדרו ע"י המשרד תהיינה מוגבלות לבעלי תג ו/או אישור אחר מתאים בלבד. לאור האמור, תתאפשר התנועה במעברים ובמסדרונות הציבוריים לכלל הנכנסים לבניין, ובמעברים והמסדרונות שיוגדרו ע"י המשרד למורשה הכניסה אליהם בלבד.
- 5.4.2 במסדרונות באורך מעל 2 מ' יתוכננו נישות לצורך התקנת תמונות ו/או מסכים ו/או מדפסות.
- 5.4.3 בכל קצה מסדרון יש לתכנן מכלול עבודה – 1 חשמל, 1 תקשורת, 1 פנוי מעל תקרת תותב עבור שילוט דיגיטלי. תשתית עד לארון תקשורת.
- 5.5 עמדת מודיעין**
- 5.5.1 תתוכנן בחלל הכניסה בקרבה לאזורי המתנת הקהל.
- 5.5.2 הדלפק יתוכנן כחדר סגור, סטרילי ומבוקר.
- 5.5.3 בעמדה יינתן שירות בעמידה ו/או ישיבה.
- 5.5.4 לאנשים עם מוגבלות יינתן שירות בישיבה. זאת ע"פ הנחיות יועץ נגישות.
- 5.5.5 העמדה תכלול דלפק מודיעין, מחשב ומדפסת.
- 5.5.6 העמדה תתוכנן בהתאם להנחיות הפרוגרמה ולפרטים בפרק האדריכלות.
- 5.6 קבלת קהל (אזור נותני שירות) ואזורי המתנה**
- 5.6.1 אזור נותני השירות בעמדות קבלת קהל יהיה מבוקר והכניסה אליו תהיה דרך דלת מבוקרת (בהתאם להגדרות בפרק מיגון טכנולוגי), הכוללת מחזיר שמן וידית עיוורת מכיוון הקהל.
- שטחי המתנה ישולבו ליד פונקציות או מחלקות שיוגדרו ע"י המשרד והנחיות הפרוגרמה. עמדות קבלת קהל יתוכננו בהפרדה משטחי המתנת קהל. ככל וניתן יש למקם את עמדות קבלת קהל של יחידת האשרות בשטח נפרד מיתר העמדות (שטח המתנת קהל במתחם סגור ונפרד ממתחם קבלת הקהל).
- 5.6.2 שטחי המתנה יוקצו בנפרד ולא על חשבון שטחי תנועה ומעברים.
- 5.6.3 באזורי המתנת קהל יתוכננו תשתיות עבור WIFI מעל תקרת תותב ועבור מסכי TV בגובה 150 ס"מ, כולל חיבור לנק' ניהול. בנוסף, תהיה מערכת לניהול וניתוב תורים כולל מסכי טלוויזיה ומערכות שמע מתאימות. אלו יוגדרו על ידי המשרד בשלב התכנון.
- 5.6.4 בכניסה לאזורי שירות לקהל לאחר הבידוק, יוצבו עמדות ניפוק מספרי תור. בנוסף, לצד כסאות ההמתנה בצמידות לקיר אטום, יוצבו עמדות הרכשה ביומטרית עצמאיות.
- מידות המכשיר להרכשה עצמית: רוחב 100 ס"מ, עומק 60 ס"מ, גובה 208 ס"מ. המכשיר תופס שטח רצפה בגודל של 100/50 ס"מ, כאשר הרקע נמצא במרחק של כ- 2 מטר ותופס שטח רצפה של 50/30 ס"מ.
- מצדי כל עמדה יש להשאיר מרחב פתוח באורך של כ 1 מטר.



רשות המבחן
Population Inspectorate Authority
Inspektorat für Bevölkerung



שטח ברוטו עבור כל עמדה : 200/200 ס"מ.

ליד כל עמדה יש להציב מדף הכולל מתלים עבור חפצי הקהל כדי שיוכלו להצטלם בנוחות. מידות המדף יהיו 60 ס"מ אורך ו-15 ס"מ עומק. ראה נספח א'.

5.6.5 יש לשלב מתקני מים לשתייה. מתקנים אלו נדרשים בנקודת מים, נקודת ניקוז וחשמל.

5.6.6 יש לשלב גם שקעי חשמל לשימוש קהל הממתנים. כמות לפי הנחית המזמין.

5.6.7 באזורי המתנת וקבלת קהל יש לבצע קיר ממותג בגוון כחול לפי בחירת המשרד ע"י טפט (בדומה לגוון RAL 5013 חברת טמבור) ועליו יוטבע או יותקן – בהתאם להחלטת המשרד, סמל הרשות באותיות גדולות. גובה הסמל לפחות 50 ס"מ והכיתוב לפחות 150 ס"מ. המיקום של הקיר ייבחר ע"י המשרד. דוגמה בנספח ב'.

• יש לבצע הכנה מתאימה לתשתית של הקיר לטובת הדבקת הטפט כולל החלקת הקיר כך שתתבצע הדבקה באופן האסטטי והאיכותי ביותר.

5.6.8 דגשים

5.6.8.1 יש לתכנן תאורה כך שלא תפריע לצילום הביומטרי, לצורך כך יש להיוועץ עם יועץ תאורה.

גופי תאורה לא יותקנו מעל עמדות בהן קיימת מצלמה ביומטרית (בעמדות קבלת קהל על פי רוב ממוקמת בצידו הימני של הדלפק מבט מכיוון הפקיד, ובעמדות הרכשה עצמאיות).

5.6.8.2 יש לשלב וילונות אטומים (סוג וילון - לאישור המשרד) בכלל העמדות והחדרים לטובת אפשרות הצללה עבור הצילום הביומטרי.

5.6.8.3 בלשכות בהן לא ניתן לתכנן חללי המתנת קהל בנפרד מעמדות קבלת קהל ובאישור המשרד, יש לתכנן מחיצות הפרדה בין אזור המתנת הקהל לדלפקי קבלת הקהל. מחיצות ההפרדה יבוצעו מריצוף עד תקרת תותב ע"י מסגרת מתכת וגליף/קרניז עליון גבס, לוחות זכוכית וזכוכית פסים, בשילוב ספסל וצמחיה – עפ"י הפרט בפרק האדריכלות במסמך זה.

5.6.9 יש לתכנן הפרדה ומידור בין אזור העובדים לאזורי קבלת הקהל. הגישה לאזורים אלו תהיה על ידי אמצעי מיגון ובקרה עפ"י הנחיות קב"ט המשרד.

5.7 משרדי הנהלה

5.7.1 יבוצע מידור בין משרדי הנהלה לאזורי קבלת הקהל.

5.7.2 המידור יהיה על ידי אמצעי מיגון ובקרה עפ"י הנחיות קב"ט המשרד.

5.7.3 יש לתכנן את חדרי המנהלים באזור סטרילי.



- 5.7.4 חדרי סגנים, מרכזים וראשי צוות יתוכננו כך שיצפו לאזור המתנת קהל ועמדות קבלת הקהל באמצעות חזית קיר אלומיניום זכוכית, ויתוכננו בצמידות לדלפקים.
- 5.7.5 מטבחון יתוכנן בצמידות לחדר הישיבות.
- 5.8 אגפים ומדורים שונים**
- 5.8.1 יתוכננו עפ"י הנדרש בפרוגרמה ו/או לפי הנחיות המשרד.
- 5.8.2 הגישה לאזורים אלה תהיה עפ"י פרוגרמה.
- 5.8.3 יינתן מענה לאנשים עם מוגבלות ע"פ הנחיות יועץ נגישות.
- 5.9 חדרי שימוע/תשאול**
- 5.9.1 חדרים אלו יתוכננו כחדרי חקירות.
- 5.9.2 יינתן מענה אקוסטי כחדר דיסקרטי לחקירות.
- 5.9.3 בחדרים אלו יש לתכנן מערכות הקלטה אודיו ווידאו (מיקרופונים ומצלמות) לפי הנחיות מפורטות מקב"ט המשרד.
- 5.10 ארכיב אשורות וחדר דרכונים וכספות**
- 5.10.1 החדרים מיועדים לאחסון אשורות ודרכונים והעברתם בין היחידות עד לאזרח.
- 5.10.2 החדרים יכללו את הפונקציות והאלמנטים הבאים:
- 5.10.2.1 דלת הכניסה לחדר דרכונים ולחדר כספות וארכיב אשורות תהיה דלת פריצה קרה 5 דקות, פרט לאישור קב"ט המשרד.
- 5.10.2.2 מדפסות תעשייתיות – כמות תוגדר על ידי המשרד.
- 5.10.2.3 שטח אחסון לשקים מלאים – שטח יוגדר עפ"י הפרוגרמה.
- 5.10.2.4 מס' עמדות עבודה יוגדר ע"פ הפרוגרמה.
- 5.10.2.5 חדרים אלו ימוזגו ויוארו ככל משרד אחר.
- 5.10.2.6 כספת לאחסון חומרים רגישים – הכספת תקובע ע"י 4 ברגי ג'מבו לבטון ריצפתי או לקיר בטון. עומס הכספת יהיה במשקל של 350 ק"ג/מ"ר. הכספת תהיה בגובה 180 ס"מ ורוחב 60 או 80 ס"מ. מיקום לפי הנחיות קב"ט המשרד.
- 5.10.2.7 תכנון החדר יהיה בתאום ועל פי הנחיות קב"ט המשרד.
- 5.11 חדרי ישיבות/תדריכים**
- 5.11.1 יתוכננו בחלל נקי, ללא עמודים. פרופורציות החלל יאפשרו זוויות ראייה טובות סביב השולחן למסך ההקרנה וההצגה שבחדר.

- 5.11.2 יתוכננו ויבוצעו בקירות ובתקרה ובנגרות ייעודית נקודות חשמל ותקשורת לכלל אמצעי המולטימדיה בהתאם להנחיות המשרד לטובת וידאו קונפרנס והקלדה מרחוק, בין היתר עבור: ארון תקשורת לריכוז מולטימדיה בתוך ארון נגרות ייעודי או במרכז השולחן, רמקולים בתקרה, מיקרופונים, מסכים פנים וחוץ לחלל ומצלמות. מובהר כי תשתיות, כבילה ואביזרי קצה (ללא אביזרי מולטימדיה) באחריות היזם.
- 5.11.3 בכל חדרי הישיבות בשטח של 20 מ"ר ומעלה, ישולב ארון ומשטח שיש בחלק העליון עבור הגשת כיבוד, במידות לפחות 200/80 ס"מ כאשר הארון יתוכנן לאחסון (אפיון זהה לפינות קפה), כאשר פריט זה יתוכנן על גלגלים עם אפשרות לקיבוע.
- 5.11.4 בכל חדרי הישיבות ישולב ארון רתום בצלע אחת, בהתאם להנחיות לעיל. הנגרות תותאם להתקנת ארון תקשורת לחיבורי המערכות מולטימדיה הנדרשות.
- 5.11.5 התאורה תתוכנן להפרדת מעגלי תאורה לטובת החשכה חלקית בעת הצגה/הקרנה.
- 5.11.6 יש לשלב וילונות החשכה חשמליים לחלונות. מובהר כי המערכת והווילונות יבוצעו על חשבון היזם.
- 5.11.7 בחדרים בהם קירות החדר יהיו עם זיגוג, יותקנו על מחיצות הזכוכית מדבקות בהתאם לבחירת המשרד ויבוצע וילון חשמלי לבחירת המשרד עם בקר חכם להחשכה. מובהר כי המערכת והווילונות יבוצעו על חשבון היזם.
- 5.11.8 בחדרי ישיבות וועדות יותקנו נקודות מים, ניקוז וחשמל עבור מתקן מים חמים/קרים לשתייה.

5.12 חדרי שירות ותפעול

- 5.12.1 חדרים המאגדים בתוכם אמצעים טכנולוגיים הנדרשים לצורך פעילות העובדים.
- 5.12.2 כל חדר שירות יכלול:
- 5.12.2.1 מכונות צילום משולבת סורק.
 - 5.12.2.2 מדפסות.
 - 5.12.2.3 מגרסה.
 - 5.12.2.4 אחסון אספקה משרדית.
 - 5.12.2.5 ציוד בסיסי להוצאה לאור.
- 5.12.3 יש לדאוג לחיבור חשמל ותקשורת לרשת לכל אחד מפריטי הציוד לעיל.

6 עקרונות לתנועות במבנה

6.1 סוגי קהל ללשכות

- 6.1.1 קהל ומוזמנים.
- 6.1.2 עובדים ומורשים.



<u>עקרונות בתנועה ובהפרדת סוגי קהל</u>	6.2
6.2.1 יש לתכנן 2 מערכי תנועה, הנפרדים זה מזה:	
6.2.1.1 מערך תנועת קהל ומוזמנים.	
6.2.1.2 מערך תנועת עובדים ומורשים.	
<u>תנועת קהל ומוזמנים</u>	6.3
6.3.1 כל מסלולי התנועה יותאמו לנגישות עבור אנשים עם מוגבלויות.	
6.3.2 קהל המגיע ללשכה יעבור דרך נתיב בידוק בכניסה הראשית.	
6.3.3 יש לאפשר גישה חופשית למודיעין, עמדות קבלת קהל ושירות עצמי וחדרי שירותים לקהל.	
6.3.4 הכניסה לכל אזור אחר תהיה אך ורק באישור וע"פ הנחיות קב"ט המשרד.	
6.3.5 יש לשאוף לקיצור מרחקי הליכה אל היעדים העיקריים, ולייעול נתיבי התנועה.	
6.3.6 אין לתכנן את נתיב המילוט מהאזור הציבורי דרך האזורים הממודרים או מכל מתחם סטרילי אחר. יש להגדיר נתיב מילוט ע"פ ההנחיה הנ"ל וע"פ הנחיות יועץ בטיחות.	
<u>תנועת עובדים ומורשים אחרים</u>	6.4
6.4.1 כל מסלולי התנועה יותאמו לנגישות עבור אנשים עם מוגבלויות ובתאום מול מורשה נגישות.	
6.4.2 עובדים המגיעים ללשכות יעברו דרך נתיב כניסה למורשים.	
6.4.3 יש לאפשר גישה לאזורי העבודה באמצעות דלתות מבוקרות.	
6.4.4 הכניסה לכל אזור סטרילי תהיה באמצעות בקרה ולפי הנחיות קב"ט המשרד.	
6.4.5 יש לשאוף לקיצור מרחקי הליכה אל היעדים העיקריים, ולייעול נתיבי התנועה.	
<u>חלוקה למתחמים – עקרונות</u>	7
<u>מתחם הקהל/מתחם פתוח - כולל את הפונקציות הבאות:</u>	7.1
7.1.1 מתחם כניסה ללשכה.	
7.1.2 דלפק ביטחון.	
7.1.3 אזורי המתנת קהל מהם ניגש הציבור לקבלת השירות בדלפקים השונים.	
<u>מתחם סטרילי המיועד לשרת את עובדי הלשכה וכולל את הפונקציות הבאות:</u>	7.2
7.2.1 דלפקי קבלת הקהל השונים.	
7.2.2 משרדי מנהלים	



חדרי תשאול	7.2.3
חדרי ארכיב	7.2.4
BACK OFFICE	7.2.5
חדר דרכונים וכספות וארכיב אשרות	7.2.6
שטחים כלליים	7.2.7

7.3 תרשים סכמתי

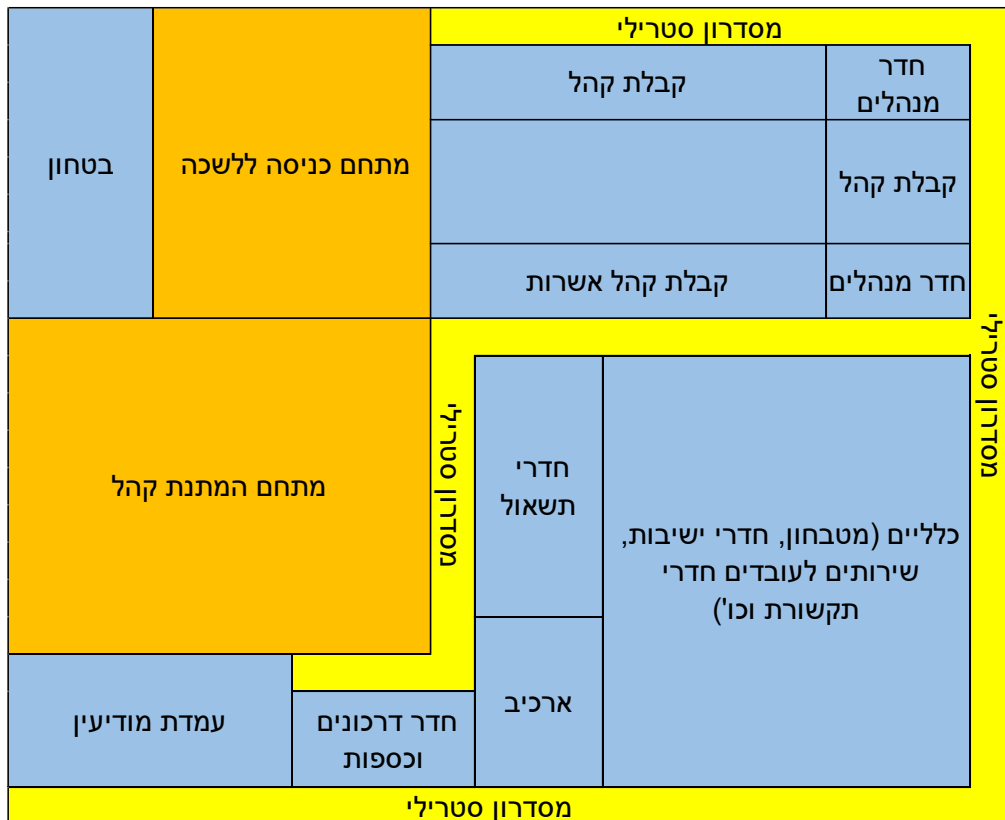

8 עקרונות תכנון ודרישות לגבי אזורים תפקודיים אופייניים עבור מינהל אכיפה זרים – יחידות מרחב

8.1 כללי

- 8.1.1 המרחב כולל בתוכו אגפים שונים – מטה מרחב, מודיעין, חקירות מעסיקים, אכיפת שטח, תשאול ושימועים, כאשר הכניסות והמעברים בין האגפים נדרשים להיות סטריליים.

- 8.2 כניסות**
- 8.2.1 כל האגפים יהיו מתוחמים והכניסות אליהם יתאפשרו אך ורק דרך נקודות כניסה מבוקרות, דרך מערך בידוק בכל כניסה שיוגדר על פי הנחיות המשד ומשטרת ישראל. המוזמנים ליחידות שמקבלות קהל יעברו בידוק ביטחוני בכניסות אלו.
- 8.2.2 יהיו לפחות 2 כניסות נפרדות, (ייתכן ויותר בהתאם לשטח המתוכנן), כניסה אחת המיועדת לעובדים ומוזמנים וכניסה נוספת המיועדת להעברת מעוקבים, דרך חניון ייעודי ומעברים סטריליים.
- 8.2.3 במידה וההגעה לשטח המתחם תחייב שימוש במעלית, יש לדאוג למעלית סטרילית עבור העברת מעוקבים מהחניון למתחם האכיפה.
- 8.3 מעברים ומסדרונות**
- 8.3.1 הכניסה אל היחידות/האגפים/המשרדים השונים כפי שיוגדרו ע"י המשד תהיינה מוגבלות לבעלי תג ו/או אחר מתאים בלבד.
- 8.3.2 לאור האמור, לא תתאפשר תנועה חופשית במעברים ובמסדרונות לכלל המבקרים הנכנסים לבניין.
- 8.3.3 כל המעברים והמסדרונות יהיו ממודרים, והגישה אליהם תהיה מבוקרת ע"י אמצעים לפי הנחית קב"ט המשד.
- 8.4 מתחם אכיפה**
- 8.4.1 יתוכנן כך שיהיה ממודר וסטרילי והכניסה אליו תהיה דרך נקודת כניסה מבוקרת כפי שהוגדרה לעיל, המתחם ישולב ליד אגף תשאול ושימועים ועפ"י הצרכים והנחיות הפרוגרמה.
- 8.4.2 המתחם ישמש לטובת רישום, תיעוד והחזקה של מעוקבים ויכלול את הפונקציות הבאות לפחות:
- 8.4.2.1 עמדת בידוק בטחוני.
- 8.4.2.2 חדר בידוק גופני.
- 8.4.2.3 עמדת רישום הכוללת זיהוי ביומטרי.
- 8.4.2.4 חדר כבודה – חדר בו יונחו חפציהם של המעוקבים.
- 8.4.2.5 חדר שהיית מעוקבים
- 8.4.2.6 יציאה וכניסה למתחם מעוקבים תהיה מבוקרת וממודרת.
- 8.4.3 חדר שהיית מעוקבים יכלול את הפונקציות הבאות לפחות:
- 8.4.3.1 מקלחונים ושירותים כולל מענה לנגישות.
- 8.4.3.2 ריהוט המתאים לשהייה ארוכה.
- 8.4.3.3 ריהוט ואביזרים אנטי ונדאליים.
- 8.4.3.4 דלתות מבוקרות עם צוהר (פרט לאישור המשד קב"ט המשד).



רשות המפקחים
Production Inspectorate Authority
המפקחים

אפיון הנדסי – משלים עבור רשות האוכלוסין וההגירה



- 8.4.3.5 יתוכנן קיר מסך ו/או חלון אשר ניתן לצפות ממנו לחדר המעובבים מעמדת הרישום ו/או הבידוק כאשר מידותיו ייקבעו לפי התכנון ובתיאום מול המשרד וקב"ט המשרד ובכל מקרה לא יפחת ממידות 220X110 ס"מ גובה מרצפה - לפי החלטת קב"ט המשרד.
- 8.4.4 מטה מרחב, אגף מודיעין ואגף חקירות מעסיקים ימוקמו בריחוק מאגף אכיפה.

9 עקרונות לתנועות במבנה עבור מינהל אכיפה זרים – יחידות מרחב

- 9.1 סוגי קהל
- 9.1.1 עובדים.
- 9.1.2 צוותי אכיפה.
- 9.1.3 מעובבים (זרים).
- 9.1.4 מוזמנים (מעסיקים, עובדים זרים).
- 9.2 עקרונות בתנועה ובהפרדת סוגי קהל
- 9.2.1 יש לתכנן 2 מערכי תנועה, הנפרדים זה מזה:
- 9.2.1.1 מערך תנועת מעובבים.
- 9.2.1.2 מערך תנועת עובדים (מורשים אחרים).
- לצוותי אכיפה תהיה נגישות לשני מערכי התנועה המוצגים לעיל.
- 9.3 תנועת מעובבים
- 9.3.1 כל מסלולי התנועה יותאמו לנגישות עבור אנשים עם מוגבלויות.
- 9.3.2 הכניסה לכל אזור תהיה אך ורק באישור.
- 9.3.3 מעובבים המגיעים למרחב יעברו דרך נתיב בידוק בכניסה ייעודית.
- 9.3.4 יש להפריד ככל הניתן בין מערך תנועת מעובבים למערך תנועת מוזמנים.
- 9.3.5 אין לאפשר גישה חופשית לאף אזור במרחב ללא אישור מלבד לחדרי השירותים הנמצאים בחדר מעובבים.
- 9.3.6 אין לתכנן את נתיב המילוט מהאזור הציבורי דרך האזורים הממודרים או מכל מתחם סטרילי אחר.
- 9.4 תנועת מוזמנים
- 9.4.1 כל מסלולי התנועה יותאמו לנגישות עבור אנשים עם מוגבלויות.
- 9.4.2 הכניסה לכל אזור תהיה אך ורק באישור.
- 9.4.3 מוזמנים המגיעים למרחב יעברו דרך נתיב בידוק בכניסה ייעודית.
- 9.4.4 יש להפריד ככל הניתן בין מערך תנועת מעובבים למערך תנועת מוזמנים.

אגף רכש, נכסים ולוגיסטיקה



- 9.4.5 אין לאפשר גישה חופשית לאף אזור במרחב ללא אישור.
- 9.4.6 אין לתכנן את נתיב המילוט מהאזור הציבורי דרך האזורים הממודרים או מכל מתחם סטרילי אחר.

10 חלוקה למתחמים במינהל אכיפה וזרים – יחידות מרחב

10.1 מתחם אכיפה

- 10.1.1 בידוק בטחוני.
- 10.1.2 חדר בידוק גופני.
- 10.1.3 חדר כבודה.
- 10.1.4 עמדת רישום הכוללת זיהוי ביומטרי.
- 10.1.5 חדר שהיית מעוכבים.

10.2 האגפים השונים:

- 10.2.1 מטה המרחב.
- 10.2.2 אגף מודיעין.
- 10.2.3 אגף חקירות מעסיקי
- 10.2.4 אגף תשאל ושימועים
- 10.2.5 שטחים כלליים.

10.3 **תרשים סכמתי**

עמדת בידוק בטחוני	שטחים כלליים	כניסה סטרילית	
		חדר בידוק גופני	עמדת בידוק בטחוני
מחלקת חקירות מעסיקים	מחלקת אכיפת שטח	מעבר סטרילי	חדר מעוכבים
מחלקת מודיעין ומנהל מטה	מחלקת תשאול ושימועים		חדר כבודה
	אגף מקצועי		אגף מבצעי - אולם מעוכבים

11 גנרטורים

- 11.1.1 מודגש בזאת כי כל המערכות בשטחי המזמין מחייבות חיבור לגנרטור בכלל זה גיבוי לצרכנים חיוניים, להלן:
- 11.1.2 מערכות וחדרי הביטחון, התקשורת, בקרת מבנה, מתחם הרחקה – המשך פעילות רציפה. למען הסר ספק - כולל מערכות מיזוג אויר.
- 11.1.3 מערכות הבטיחות – על פי דרישות הרשויות המוסמכות.
- 11.1.4 כל שטח החניון המשויך למשרד והגישות אליו וממנו ומערכתיו.
- 11.1.5 מתקני האוורור, אוויר צח ומפוחי יניקה.
- 11.1.6 מרחבים מוגנים.
- 11.1.7 מעליות המשרד.
- 11.1.8 משאבות מים וביוב.
- 11.1.9 מתקן המאור בשלמותו.
- 11.1.10 חיבורי קיר חיוניים בעמדות העבודה.

אגף רכש, נכסים ולוגיסטיקה



רשות המפקחים
Production Inspectorate Authority
מפקחי תעשייה

אפיון הנדסי – משלים עבור רשות האוכלוסין וההגירה



- 11.1.11 מערכות בשטחים המשותפים המובילים אל ומהמבנה ובשטחים הציבוריים בתוך המבנה המובילים אל ומשטחי המשרד.
- 11.2 זמן הגיבוי של הגנרטור לפחות 48 שעות, אולם לא פחות מהנדרש על ידי רשות הכבאות וההצלה ויועץ הבטיחות.
- 11.3 ההספק הנקוב של גנרטור יהיה גדול ב- 30% מההספק המחושב המיועד לגיבוי על ידי אותו גנרטור, לאחר מקדם השימוש (בו-זמניות).
- 11.4 מיקום הגנרטור יהיה כזה שיענה על מרחקי בטיחות ותחזוקה כמופיע בחוק ותקנות החשמל. בנוסף, מיקום שיאפשר תחזוקה, תפעול ותדלוק זמין ונוח. נדרש לאפשר חיבור חיצוני נוח לצורך תדלוק, מאחת מרחבות הבניין.
- 11.5 לגנרטור תבוצע מערכת השתקה כפי שיוגדר על ידי יועץ האקוסטיקה.
- 11.6 ככלל מערכות ההחלפה יבוצעו בתצורה של 3 קטבים ככל הניתן בהתאם לחוק ותקנות בנושא חשמל.
- 11.7 ההעברה בין רשת החשמל של ח"ח לגנרטור – תהיה העברה שקטה.

תקשורת 12

שעון נוכחות 12.1

- 12.1.1 יותקן בשטח סטרילי, כאשר נדרש עבור זה מכלול עבודה של 2 נק' תקשורת ו-2 שקעי חשמל, בגובה 110 ס"מ מהרצפה.
- 12.1.2 מובהר כי יש לקבל את אישור המשרד למיקומו בשלב התכנון.
- 12.1.3 ככל ויש מס' כניסות נפרדות, יש לתכנן מכלול הנ"ל בכל כניסה.
- 12.1.4 יש לאשר את התכנון מול המשרד.

WIFI 12.2

- 12.2.1 מיקומים יוגדרו ע"י רפרנט התקשורת של המשרד.
- 12.2.2 בכל מיקום שיוגדר, יש לתכנן 2 נק' תקשורת מעל תקרת תותב.
- 12.2.3 יש לאשר את התכנון מול המשרד.

מסכי צפייה (TV) 12.3

- 12.3.1 מיקומים יוגדרו ע"י רפרנט התקשורת של המשרד.
- 12.3.2 בכל מיקום שיוגדר, יש לתכנן לכל עמדה 2 נק' תקשורת ו-2 שקעי חשמל בגובה של 180 ס"מ מהרצפה.
- 12.3.3 יש לתכנן צינור מריכף בקוטר 30 ס"מ עבור מערכות שמע שיחוברו למסכים.
- 12.3.4 יש לאשר את התכנון מול המשרד.

אזורי המתנה לקהל – עבור עמדת הרכשה עצמית וניהול תורים 12.4

- 12.4.1 מיקומים יוגדרו ע"י רפרנט התקשורת של המשרד.

אגף רכש, נכסים ולוגיסטיקה



רשות האוכלוסין וההגירה
Population and Family Authority
המנדטורי

אפיון הנדסי – משלים עבור רשות האוכלוסין וההגירה



- 12.4.2 בכל מיקום שיוגדר, יש לתכנן נקודות תקשורת מעל תקרת תותב ולתכנן מכלול חשמל (חשמל בלבד) עם שני שקעי חשמל בגובה של 30 ס"מ מהרצפה.
- 12.4.3 בנוסף, יש לתכנן צינור שרשורי מתכתי, קוטר 30 ס"מ, מנקודות התקשורת שמעל תקרת תותב למכלול החשמל שבגובה 30 ס"מ מהרצפה. יש להשאיר יתרת צינור של מטר וחצי החוצה (עבור מכשירי הרכשה עצמית).
- 12.5 קבלת קהל - דלפקים**
- 12.5.1 כל עמדת עובד תכלול מחשב, מדפסת, סורק, מתקן צילום (לעמדות הרלוונטיות) וטלפון. בכל עמדת עבודה יהיו 4 נק' תקשורת ו- 8 שקעי חשמל במכלול. המכלול ימוקם בחלקו התחתון של הדלפק (בסינר) מצד העובד ובמרחק של 25 ס"מ מהדופן הימני של הדלפק כאשר במשטח העבודה של הדלפק יבוצע פתח "כוס" למעבר כבילת התקשורת והחשמל.
- 12.5.2 ארונות רתומים מאחורי הדלפקים – ימוקמו מספר מכלולי עבודה עם 4 נק' תקשורת ו- 6 שקעי חשמל עבור מדפסות בגובה שיאפשר נגישות למכלולים. המיקומים יוגדרו לפי הנחיות המשרד.
- 12.6 חדרי מנהלים ובכירים**
- 12.6.1 עמדת עבודה – תכלול מחשב, מדפסת וטלפון, בכל עמדה יהיו 4 נק' תקשורת ו- 8 שקעי חשמל לפי תכנית ריהוט ולאישור המשרד. המכלול ימוקם מתחת לשולחן בגובה 40 ס"מ מהרצפה ובמרחק של עד 120 ס"מ מהקיר כאשר מתוכנן ארון רתום (ככל ואין ארון רתום מאחורי עמדת העבודה – יש לתאם מיקום מול המשרד).
- יתוכנן מכלול נוסף עבור מדפסת אשר ימוקם בהתאם לתוכנית ריהוט ומעל ארון.
- 12.6.2 TV – מיקום הטלוויזיה ייקבע בתיאום מול המשרד. נדרש לתכנן 2 נק' תקשורת ו- 2 שקעי חשמל בגובה של 180 ס"מ מהרצפה, בנוסף תתוכנן תשתית של צינור מריכף בקוטר 20 ס"מ עם חוט משיכה לצורך כבילת עבור מסכי TV כולל חיבור משולחן העבודה.
- 12.7 חדרי שימועים/חקירות**
- 12.7.1 יתוכננו ויבוצעו עמדות עבודה לפי האפיון.
- 12.7.2 יתוכננו לפחות 2 נק' תקשורת ו- 2 שקעי חשמל בתקרת תותב.
- 12.7.3 התקנת תשתיות אמצעי תיעוד - בכל חדר תותקן מצלמת אבטחה אחת במיקום שיקבע ע"י קב"ט היחידה (לרוב בפינה מעל הדלת), וכן מיקרופון, לחצן מצוקה ונורת שימוש מחוץ לחדר מעל הדלת.
- 12.7.4 בכל חדר תבוצע התקנה של שקע דמי אחד נוסף שבו יותקנו ע"י ספק המשרד, לחצן המצוקה + מיקרופון + נורת הפעלת חדר. השקע ימוקם בסמוך לכיסא העובד.
- 12.7.5 פרט למערכת התיעוד יש למקם בחדר בקרה/חדר שיוגדר לכך ע"י קב"ט המשרד מחשב מקומי נוסף שישימש אחסון וגיבוי.

אגף רכש, נכסים ולוגיסטיקה



- 12.7.6 בחדר הבקרה/חדר שיוגדר לכך ע"י קב"ט המשרד - יוצב ארון ייעודי ע"י ספק המשרד אליו יש להעביר תשתיות תקשורת מחדרי השימוע/חקירות.
- 12.7.7 מצלמות אבטחה הצופות במתחם השימוע יחוברו לחדר הבקרה/חדר שיוגדר לכך ע"י קב"ט המשרד.
- 12.7.8 כלל התשתיות באחריות היזם.
- 12.8 חדרי ישיבות**
- 12.8.1 יתוכננו 4 מכלולי עבודה בהיקף החדר, כאשר בכל מכלול יהיו 2 נק' תקשורת ו- 6 שקעי חשמל. צינור מריכף בקוטר 20 עם חוט משיכה עבור כבילת מולטימדיה.
- 12.8.2 יתוכנן מכלול עבור WIFI שיכלול 2 נק' תקשורת מעל תקרת תותב.
- 12.8.3 מסכי TV - מיקום הטלוויזיה ייקבע בתיאום מול המשרד. נדרש לתכנן 2 נק' תקשורת ו- 2 שקעי חשמל בגובה של 180 ס"מ מהרצפה, בנוסף לתוכנן תשתית של צינור מריכף בקוטר 20 ס"מ עם חוט משיכה לצורך כבילה עבור מסכי TV כולל חיבור משתי עמדות עבודה שיוגדרו לכך.
- 12.8.4 שולחן ישיבות – מרכז שולחן אביזר קצה לחיבורי חשמל, הכנה תחתונה לכבילת חשמל ותקשורת
- 12.9 פירוט ארונות התקשורת**
- 12.9.1 הארונות יהיו לפחות מסוג U42 עבור כל רשת, לכל ארון יש להזמין לפחות 2 מדפים patchpanel.
- 12.9.2 בכל ארון תקשורת יבוצעו 2 פסי חשמל לאורך הארון משני צדדיו אשר יזנו מכל שקע סייקון, כל פס יכלול 12 שקעי חשמל.
- 12.9.3 בזק
- יש להעביר כבל תקשורת (20 גידים) בתוך צינור מריכף מחדר התקשורת לחדר בזק מרכזי.
- יש להכין תוואי מחדר התקשורת לחדר בזק מרכזי (תעלות/צינור) עבור 4 סיבים אופטיים.
- 12.9.4 פנלים לגישורים בין הארונות יהיו לפי הנחיות המשרד.
- 12.9.5 מובהר כי בכל מקרה של אי הלימה בין אפייון משלים זה לאפייון ההנדסי תגבר הדרישה המתאימה לאותו פרויקט ובהתאם להנחיות המשרד.

ביטחון 13

- 13.1 מניעת התאבדות**
- 13.1.1 חלונות עם גישה של הקהל, לרבות המתנת קהל, משרדים מקבלי קהל ושירותים, נדרשים להיות עם פרט המונע באופן פיזי קפיצה של אדם מהחלון מטה. פתרון אפשרי, חלון דרייקיפ עם מפתח מלמעלה או מפתח מלמטה בתוספת גובל המגביל את גודל המפתח החוצה.

אגף רכש, נכסים ולוגיסטיקה



רשות האקדמית
Accreditation Authority
for Quality Management Systems



13.1.2 קירות ו/או דלתות אלומיניום עם זכוכית נדרשים להיות עם מדבקה המונעת את שבירת/התנפצות הזכוכית.

13.1.3 אזורים גבוהים בתוך השטחים הציבוריים מהם אדם יכול לקפוץ מטה לקומות תחתונות, נדרש להציג תכנון למניעת מצבים אלו. כמו כן נדרש למנוע גישה למרפסות משטחים ציבוריים.

13.2 חלונות וקירות מסך/זכוכית אלומיניום

13.2.1 יוגדרו מיקומים ורמת הדרגה ע"י קב"ט המשרד ולפי הפירוט להלן:

13.2.1.1 דרגה 1 - ציפוי ביטחון משולב מערכת עיגון מכנית 350 מיקרון - יש לספק אישור לקיום מיגון הזכוכית עפ"י תקן אירופאי EN356 – LEVEL 3 (כדוגמת ציפוי מגן אל-סורג) משולב מערכת עיגון מכנית למסגרת החלון.

13.2.1.2 דרגה 2 - ציפוי ביטחון משולב מערכת עיגון מכנית 700 מיקרון - יש לספק אישור לקיום מיגון הזכוכית עפ"י תקן אירופאי EN356 – LEVEL 4 (כנ"ל) משולב מערכת עיגון מכנית למסגרת החלון.

13.2.1.3 דרגה 3 - ציפוי ביטחון משולב מערכת עיגון מכנית 700 מיקרון + 200 מיקרון חיצוני - יש לספק אישור לקיום מיגון הזכוכית עפ"י תקן אירופאי – EN356 LEVEL 5 כנ"ל משולב מערכת עיגון מכנית למסגרת החלון.

13.3 דלתות ביטחון

13.3.1 יש לספק סקיצה של פרט דלת ביטחון הכוללת פרזול לאישור קב"ט המשרד.

13.3.2 דלתות הביטחון יותקנו במיקומים אשר יוגדרו ע"י קב"ט המשרד ובמיקומים הבאים אלא אם יוגדר אחרת: בכניסות למתחם הרשות, חדרי תקשורת, חדרי ארכיב, חדר דרכונים וכספות וארכיב אשרות, יותקנו דלתות פריצה קרה 5 או 15 דק עפ"י הנחית קב"ט המשרד.

13.3.3 את הצילינדרים של דלתות הביטחון יש להתקין רק לאחר המסירה הסופית, והמפתחות וכרטיסי השכפול יימסרו לקב"ט המשרד.

13.3.4 עבור דלתות לכניסות ראשיות יסופקו לפחות 10 מפתחות, עבור דלתות חדרי תקשורת יסופקו לפחות 5 מפתחות.

13.3.5 דלת פריצה קרה 5 דק', תעמוד במפרט הבא:

13.3.5.1 דלת מאושרת תקן משרד הבטחון.

13.3.5.2 ללא פתח או חלון, כאשר מבנה הדלת, מערכת הצירים ומנגנון הנעילה יבטיחו נעילה רב בריחית כנגד פריצה.

13.3.5.3 מנעול ראשי רב בריחי, 4 פינים בקוטר 16 מ"מ, בריחים עליון ותחתון בקוטר 16 מ"מ.

13.3.5.4 מנעולי תגבור עליון ותחתון בקוטר 16 מ"מ, 3 עוקצים אחוריים בקוטר 16 מ"מ.



רשות המפקחים
Production Inspectorate Authority
מפקחי תעשייה

אפיון הנדסי – משלים עבור רשות האוכלוסין וההגירה



- 13.3.5.5 מגן צילינדר למניעת שבירה.
- 13.3.5.6 צירי הדלת יהיו בצידה הפנימי (תוך המתקן), במידה וכיוון הפתיחה אינו מתיר זאת – יהיו מאובטחים
- 13.3.5.7 בכל דלת יותקן מחזיר שמן איכותי.
- 13.3.5.8 כל הצילינדרים יהיו מסוג מולטילוק או שווה ערך ומוגני שכפול, המפתחות יהיו ניתנים לשכפול עם כרטיס מגנטי בלבד.

14 מיגון טכנולוגי

- 14.1 כלל מערכות האלקטרומכניות במבנה יחוברו למוקד ארצי של המשרד ובאחריות היזם.
- 14.2 ככל שלמשתמש קיים זכיון/ספק לעבודות הבטחון, עומדת למשתמש הזכות לדרוש מהיזם הפעלת זכיון זה. באם ואין זכיון/ספק על הקבלן לעמוד בתנאי הסף הבאים ואישור קב"ט המשרד:
- 14.3 אסמכתא כתובה מיצרני המוצרים, המערכות והתוכנות אותן עתיד להציע ולספק המציע, המאשרת את הכשרת החברה ועובדיה לביצוע התקנות, תחזוקה, תמיכה ושדרוג למוצרים, למערכות ולתוכנות המוצעות על ידו. יש לצרף אסמכתא מהיצרנים. האסמכתא תתייחס למערכות הבאות: מערכות שליטה ובקרה (שו"ב) מערכת בקרת כניסה, מערכת + CCTV אנליטיקה, בקרת מולטימדיה וכד'

14.4 מעברים מהירים

- 14.4.1 היזם יספק, יתקין ויפעיל מעברים מהירים מסוג indoor או שווה ערך במקומות שיקבעו ע"י קב"ט המשרד, האדריכל ועפ"י התוכניות.
- 14.4.2 מיקום מדויק של המעברים המהירים יקבע בהתאם למידות הציוד המסופק. על היזם להעביר תוכנית ביצוע להתקנת המעברים ומיקום התשתיות המדויק בהתאם לציוד המסופק על ידו. היזם יבצע את כל התיאומים הדרושים עם האדריכל וכל יועץ או מתכנן אחר לביצוע והתקנת המעברים ובתיאום גם מול הקבלן.
- 14.4.3 המעברים המהירים יהיו כדוגמת EasyGate Elite של Comfino או שווה ערך שיאושר ע"י קב"ט המשרד.
- 14.4.4 כמות המעברים תותאם לכמות המבקרים הצפויה במתקן ובהתאם להנחיות קב"ט המשרד. בכל מקרה – על הקבלן לספק לפחות 3 מעברים – שניים רגילים ואחד נגיש.
- 14.4.5 המעברים המהירים יענו למפרט הטכני הבא:
- 14.4.5.1 גובה זכוכית חסימה – יוגדר לפי הנחיות קב"ט המשרד לא פחות מ-100 ס"מ וייתכן עד – 180 ס"מ. יש לוודא תכנון למניעה של קפיצה מעל המעבר.
- 14.4.5.2 רוחב מעבר – לפחות 60 ס"מ למעבר רגיל, רוחב למעבר נגיש ייקבע בהתאם לתקן. כל זאת לתיאום מול קב"ט המשרד.
- 14.4.5.3 מידות כוללת – רוחב הרגל עד 18 ס"מ לכל היותר.

אגף רכש, נכסים ולוגיסטיקה



- 14.4.5.4 חומר גוף – גוף נירוסטה 304 בגוון שחור משולב גימור זכוכית ומדבקות בהתאם לתקן ולבחירת המשרד.
- 14.4.5.5 חומר כנפיים – זכוכית מחוסמת אקרילית.
- 14.4.5.6 בטיחות –
- I גלאים למניעת סגירה בעת מעבר.
- II חיבור לרכזת האש ולחצן חירום ובטרייה לגיבוי Fail-Safe.
- 14.4.5.7 עבודה – נשלט חשמלית דו כיווני.
- 14.4.5.8 טמפרטורת עבודה – 5-40 מעלות צלסיוס.
- 14.4.5.9 קצב מעבר – כ 20 אנשים לדקה (באמצעות קורא קרבה).
- 14.4.5.10 המעברים יכללו נוריות חיווי למעבר מורשה.
- 14.4.5.11 על המעברים המהירים ישולבו קוראי כרטיס לבקרה. קורא תגים וקורא QR משולבים או בנפרד בתוך המעבר עצמו או משני צדדיו על פי הנחיות קב"ט המשרדים, באופן כזה שיהיה סמוי אסטטי ונגיש, מיקום הקורא יאפשר קריאה נוחה של התגים.
- 14.4.5.12 המעברים יכללו גלאי זיהוי Piggybacking\tailgating . **למען הסר ספק מניעת מעבר של יותר מאדם אחד.**
- 14.4.5.13 פאנל שליטה ייעודי פיזי בהתאם להנחיות קב"ט המשרדים.
- 14.4.5.14 תמונה להמחשה בנספח ג'.
- 14.5 שער מגנומטר**
- 14.5.1 כל השערים יהיו מיועדים להתקנה חיצונית (OUT-DOOR) ברמת אטימות גבוהה וכן להתקנות פנימיות. השערים יהיו בעלי חיווי קולי ותצוגה ויזואלית לציון מיקום חפץ חשוד, מערכת מונה לספירת נכנסים ודוכן תואם להנחת חפצים אישיים.
- 14.5.2 כלל השערים יהיו של חברת CEIA מדגם HIPE MULTIZONE (פלטות שטוחות) או שווה ערך, שיאושר על ידי קב"ט המשרד באגף הביטחון או מי מטעמה.

- 14.5.3 על השער להיות בעל תכונות גילוי שונות המותאמות לסוגי המתכת השונות, מעל 90 רמות רגישות, 10 ערוצים של מהירות גילוי, 10 דרגות עוצמת התראה על ידי צפצוף, יכולת גילוי זהה בכל הגבהים עד גובה אפס – סוליית נעל, 30 אזורי גילוי לפחות עם תצוגה חזותית לאורך השער בשני צדדיו, ציון ויזואלי בצד הכניסה לשער המודיע למבקר מתי ניתן לעבור (בסימון צבע), מהירות גילוי 15 Sec/M, יכולת אבחון גבוהה בין סוגי מתכות ומסות שונות, כיוול אוטומטי של המערכת תוך לימוד תנאי הסביבה. על המכשיר להיות בעל תכניות בדיקה ואיתור תקלות כדוגמת רעש סביבתי וטיב ההתקנה, מספר רמות גישה שונות המאפשרות גישה לאנשים מורשים בלבד, מצברי חירום המאפשרים המשך פעילות של המערכת ללא מתח רשת 3 שעות לפחות תחת עומס מלא, ציון ויזואלי מאיר (BAR-GRAPH) של גודל האובייקט רק בצד בו הוא מתריע ואפשרות שליטה על רגישות הגילוי בחלקים ובאזורים שונים של השער.
- 14.5.4 למען הסר ספק, באחריות הספק לוודא כי שער המגנומטר לומד את הסביבה בה הוא מוצב וכי כל התכונות המפורטות לעיל פועלות ללא דופי בכל מקום נדרש, גם אם קיימים רחשים או הפרעות אלקטרו-מגנטיות סביבתיות.
- 14.5.5 המערכת תאפשר העמדת שערים בקירוב של עד 5 ס"מ אחד מהשני ללא כל השפעה הדדית. מעבר של ריכוזי מתכות מצדיו החיצוניים של השער לא יתריעו כלל.
- 14.5.6 דפנות השער הצמודות לרצפה יכללו ציפוי הגנה כנגד רטיבות בגובה של 10 ס"מ לפחות.
- 14.5.7 הגנת גישה לפאנל פיקוד ובקרה תעשה באמצעות קוד.
- 14.5.8 מחשב המערכת יהיה בעל יכולת קריאת כרטיסים מגנטית אשר תאפשר כיוול אוטומטי של השער באמצעות כרטיס מגנטי מתוכנת מראש. הספק יספק 5 כרטיסים תואמים לכל מרחב תפעולי.
- 14.5.9 בכל מתקן יימצא מדיד אחיד שישמש לכיול השער, המדיד יהיה בעל ריכוז מתכות התואם לאיום הייחוס ובאישור קב"ט המשרד.
- 14.5.10 המערכת תכלול 10 רמות עוצמת צליל ו-10 רמות טון לצליל ומשכי זמן שונים לכל צליל, כולל אפשרות השתקה.
- 14.5.11 המערכת תבצע אתחול, בדיקה והתאמה לתנאי הסביבה באופן אוטומטי באמצעות הפעלת תוכנה ייעודית.
- 14.5.12 על השער להיות בעל חיבור חשמל עליון או תחתון בלבד לבחירת הרשות לפי אופי ומיקום האתר הספציפי.
- 14.5.13 השערים המסופקים יהיו ניתנים לשינוע בכל עת באמצעות קונסטרוקציית מתכת וגלגלים (כדוגמת מגלשיים) עשויים אלומיניום/סיליקון באופן שיאפשר על ידי קב"ט המשרד, וזאת מבלי לפגוע באיכות הגילוי באזור התחתון של הנבדק כולל נעליים. ישנם מקומות בהם יידרש הספק לקבע את השער לקרקע או לבצע התאמה להצבתו כדי שיפעל בצורה תקינה.



רשות התקנים
Israel Standards Authority
תקן

אפיון הנדסי – משלים עבור רשות האוכלוסין וההגירה



- 14.5.14 על כל השערים לעמוד בתקני FCC לגבי קרינת RF, לתקני DOP, FAA ולתקני UL 220N 22CSA 380/950 IEC 478/ 1012 .
- 14.5.15 השער יהיה מאושר ע"י הרשויות המוסמכות וביניהם אישור כבלתי מזיקות לאנשים בעלי קוצב לב, לנשים בהריון וכן למדיות מגנטיות כמו כרטיסי זיכרון, דיסקים וקלטות. יש לספק מסמכים כתובים המגבים אישורים אלו לכל שער ושער לצורך מיקום בעמדה בתצוגה של שלטי פח בשפות עברית, אנגלית וערבית, באישור קב"ט המשרד.
- 14.5.16 ההצבה, ההתקנה והתחזוקה השוטפת של שערים אלה תחול על הספק בכל מהלך ההתקשרות החוזית. הספק מחויב באחזקה שוטפת ואחזקת שבר ע"י טכנאי מוסמך תוך שעתיים מרגע פתיחת תקלה, בכל נקודה בארץ בה השער מוצב.
- 14.5.17 אחת לחצי שנה קלנדרית, בחודשים יוני ודצמבר, יכילו כלל השערים לפי הגדרת קב"ט המשרד ויומצא על כך אישור. כמו כן תבוצע הדרכה בת שעה לפחות בנושאי כיוול ותפעול השער.
- 14.5.18 תמונה להמחשה בנספח ד'
- 14.6 מערכת בקרת כניסה**
- 14.6.1 מערכת בקרת הכניסה בלשכה תהיה נפרדת ועצמאית משאר מערכות הבקרה במבנה משותף. מחשב ניהול מערכת בקרת הכניסה יוצב בחדר התקשורת או במיקום אחר באישור קב"ט המשרד.
- 14.6.2 המערכת תהיה של חברת Gate keeper, ותתממשק למערכת הארצית המנוהלת ע"י אגף הביטחון ולמוקד הארצי מרחוק.
- 14.6.3 על היזם להתקשר עם חברת מוטרולה או החברה שזכתה במכרז מנ"מ ברשות לטובת חיבור הבקרים למערכת הראשית שבאחריותם.
- 14.6.4 המערכת תתאים לקריאת תגי תמו"ז של ממשל זמין בשיטת RFID ותתמוך בכל התגים לתמו"ז 2 לפי אפיון וצריבה של ממשל זמין.
- 14.6.5 במידה ויונפקו סדרות חדשות של כרטיסים באחריות היזם לעדכן את המערכת שתדע לקרוא את התגים.
- 14.6.6 מחשב שרת יסופקו מחשב (מעבד אינטל I7) + כרטיס מסך NVIDIA (T400) + כרטיס GB 512 ssd + HD 6 טרה +16 גיגה זכרון ראם+ מערכת הפעלה ווינדוס 11+ מסך LED 24 אינטש + מקלדת + עכבר לשליטה על הבקרים.
- 14.6.7 מחשב צפייה יסופקו מחשב (מעבד אינטל I7) + כרטיס מסך NVIDIA (T400) + כרטיס GB 512 ssd + HD 4 טרה +16 גיגה זכרון ראם+ מערכת הפעלה ווינדוס 11+ מסך LED 24 אינטש + מקלדת + עכבר לשליטה על הבקרים, קוראי התגים וניהול הרשאות הכניסה באמצעות מערכת הקוראים.
- 14.6.8 התוכנה תכלול:
- 14.6.8.1 מודול ניהול הרשאות המאפשר שיוך תגים והכנסת האינפורמציה הרלוונטית לבעל התג בשפה העברית.

אגף רכש, נכסים ולוגיסטיקה



- 14.6.8.2 תאפשר הגדרת שעות פעילות לתג ותמיכה בלוח זמנים שונה לכל בקר "הגדרת לוח זמנים ל- anti pass-back.
- 14.6.8.3 שיוך לדלת מסוימת או מספר דלתות.
- 14.6.8.4 שמירת היסטוריית פעילות תג ל-60 יום, השהיית תג, שינוי מצב תג, כרטיס גנוב, אובדן, הגדרת מסך פתיחת דלת, הגדרת קבוצות, הפקת דו"חות בפורמט PDF.
- 14.6.8.5 התוכנה לא תאפשר קליטת משתמש בעל אותו מספר ת.ז. או אותו מספר תג.
- 14.6.8.6 מחשב בקרת הכניסה יהיה ללא קישוריות אלחוטית – WiFi/ Bluetooth.
- 14.6.8.7 יותקן בקר השולט על קוראי התגים ובעל יכולת עבודה עצמאית במידה ואין תקשורת עם מחשב ניהול ההרשאות.
- 14.6.8.8 קורא התגים יהיה ללא בקר/מערכת בקרה עצמאית וינהל ע"י בקר מרוחק.
- 14.6.8.9 המערכת תתמוך בהגדרת משתמש רגיל (הרשאה להגדרת משתמשים וניהול משתמשים בלבד) ומשתמש מנהל (ניהול הרשאות וניהול הגדרות מערכת).
- 14.6.9 המערכת תחובר למערכת גילוי וכיבוי אש לניתוק מתח אמלוקים בעת שריפה.
- 14.6.10 המערכת תחובר לאל פסק מתאים שיספיק לגיבוי של 4 שעות לפחות לכלל הדלתות המבוקרות.
- 14.6.11 אמלוקים מגנטיים 600 ק"ג להתקנה על דלתות הביטחון כולל מערכת לניתוק אמלוקים בזמן גילוי אש, אמלוקים 300 ק"ג על דלתות הפנים המבוקרות.
- 14.6.12 לחצני פתיחה מנירוסטה (מתחת טיח), לחצני ניפוך בחירום – אלסטיים (לא מזכוכית).
- 14.6.13 מקודד ייעודי בדלפק ביטחון המתריע על פתיחת כל דלת שתוגדר – וויזואלית (אלפה נומרי) וקולית.
- 14.7 מערכת גילוי פריצה**
- 14.7.1 המערכת תהיה בעלת יכולת חיווי לאגף הביטחון ברשות וגורמים נוספים ככל שיוגדרו לרבות מוקד מאושר, באמצעות חיוג קולי והודעת SMS. התקשורת תהיה חד כיוונית יוצאת ותשמש אך ורק לצורך העברת החיווי על הפעלת אזעקה או פעולות קריטיות אחרות. המערכת לא תאפשר לבצע שינויי תצורה או פרמטרים באמצעות תקשורת זו.
- 14.7.2 רכזת גילוי הפריצה תספק אינדיקציה קווית (קו טלפון) ובמקביל אלחוטית כגיבוי (ע"ב רכיב GPRS).
- 14.7.3 תותקן רכזת פריצה מסוג lightsys+ על כל רכיביה.



רשות האוּכְלוּסִין וההגירה
 Accreditation Authority for Quality Assurance



- 14.7.4 לוחות מקשים אלפא-נומריים דיגיטליים, מרחיבי אזורים כנדרש כולל ספק ומצבר (יספיק ל-72 שעות על פי חישוב טבלת מתחים של כלל הרכיבים) בתיבת מתכת, כולל טמפר.
- 14.7.5 גלאי נפח תקרתיים, גלאי אנטי-מאסק, גלאים אקוסטיים, גלאי מולטי-שוק לגילוי זעזועים, גלאי כספת, גלאי וילון וגלאי קרן חיצוניים – כמפורט בתכנית ביטחון.
- 14.7.6 לחצני מצוקה בכל עמדת עבודה, מתריעים בעמדת המאבטח ובמוקד הארצי.
- 14.7.7 נגד סוף קטע על כל רכיב שמחובר למערכת הפריצה.
- 14.7.8 2 צופרים עם נצנץ – פנימי וחיצוני.
- 14.8 מערכת אינטרקום**
- 14.8.1 תספק חיווי וויזואלי וקולי מן החוץ אל שלוחות פנימיות ותאפשר פתיחה מרחוק של דלת הכניסה הראשית (כניסת עובדים/ספקים).
- 14.8.2 אינטרקום (IP) ווידאו + מסכים שיותקנו ויאופיינו עפ"י תוכנית הביטחון.
- 14.9 מערכת טמ"ס**
- 14.9.1 מעל 25 מצלמות יותקן שרת מדגם DELL R640 או שווה ערך.
- 14.9.2 יכולת זיכרון ותיעוד לפרק זמן שלא יפחת מ-35 יום, 24/7 לכל הערוצים ברמת הרזולוציה של המצלמות המבוקשות.
- 14.9.3 יותקן סוויץ' לפורטים מדגם ארובה לייר HP 3 או שווה ערך.
- 14.9.4 מצלמות כיפה (dome) או צינור (Bullet) בטכנולוגיית IP משולבות IR וברזולוציה של 4MP לפחות.
- 14.9.5 מצלמות ptz ממונעות ומצלמות תקרתיות 360.
- 14.9.6 מחשב צפייה יסופק עפ"י תוכנית הביטחון במפרט: מחשב (מעבד אינטל (I7) + כרטיס מסך NVIDIA (T1000) + כרטיס 512 GB + HD 6 טרה + 16+ גיגה זכרון ראם + מערכת הפעלה ווינדוס 11+ מסך LED 24 אינטש + מקלדת + עכבר
- 14.9.7 יסופקו 2 מסכים בגודל 24 אינטש לפחות, ימוקמו עפ"י אפיון הביטחון.
- 14.9.8 דליית חומר, שליפת נתונים ושינוי הגדרות יתאפשרו מעמדת חדר התקשורת בלבד למורשים שיוגדרו באמצעות User וקוד ייעודיים.
- 14.9.9 יותקן שילוט המתריע בדבר הצבה והפעלת מצלמות אבטחה במקומות מרכזיים בלשכה.
- 14.9.10 יצרני הציוד או המכלולים יהיו מתוצרת יצרן אירופאי ו/או אמריקאי/ישראלי.
- 14.10 מערכת שו"ב**
- 14.10.1 יכולת ניהול מעקב וניטור שטח בזמן אמת באמצעות ממשק מרכזי אחד.



רשות המחקר והגירה
Population Investigation Authority
מחקר וסקר דמוגרפי

אפיון הנדסי – משלים עבור רשות האוכלוסין וההגירה



- 14.10.2 ניתוח אירועים ותרחישים בהתאם לצרכי הביטחון בשילוב מע' פריצה וניוד מצלמות לאירוע.
- 14.10.3 ניטור ושליטה מרחוק על דלתות פתוחות/סגורות עם ממשק למערכת בקרת כניסה.
- 14.10.4 הצגת מפות אופטיות של המבנה/סינופטיות בשילוב תצוגה גרפית.
- 14.10.5 קבלת התראות בזמן אמת על גילוי אש ועשן.
- 14.10.6 מערכת Motocloc או שווה ערך.
- 14.11 מערכת אל פסק (מערכות גיבוי)**
- 14.11.1 מע' פריצה - תספיק ל-48 שעות על פי חישוב טבלת מתחים של כלל הרכיבים, כולל טמפר, רכזת וכו'.
- 14.11.2 מע' בקרת כניסה – המערכת תיתמך באל-פסק שיספק עבודה ל-8 שעות לפחות תחת נפילת מתח.
- 14.11.3 מע' טמ"ס - המערכת תיתמך באל-פסק שיספק עבודה ל-12 שעות לפחות תחת נפילת מתח.
- 14.12 מסד תקשורת וזיווד כללי**
- 14.12.1 כל ציוד התקשורת של המתחם ימוקם בחדר תקשורת ללא ריכוז או ייצוג נוסף במתחם.
- 14.12.2 תשתית רכזות מערכת פריצה, מרחיבי אזורים, בקרות כניסה וסוללות גיבוי – יסללו לחדר התקשורת וימוקם בארון ביטחון ייעודי. הארון עשוי פוליאסטר, מוגן מים, ננעל באמצעות מפתח מוגן שכפול ומכיל מסננים ומאווררים בהתאם לצורך.
- 14.12.3 תשתית מערכות טמ"ס, שו"ב ושרתים יסללו לארון ביטחון בגודל 22U לפחות, ימוקם בחדר תקשורת. הארון ננעל מכל דפנותיו, בחזית יותקנו אוזניים לנעילה באמצעות מנעול תליה.
- 14.12.4 בחדר התקשורת יותקנו שקעי חשמל לטובת מערכות מתח נמוך ככל המדרש עפ"י תכנית היועץ ויותקן קו טלפון אנלוגי לטובת מערכת הפריצה.

15 אפיין דרישות ביטחון למתחם ברמת "שמור"

- 15.1 כל שינוי מהמפורט לעיל יש לאשר מול קב"ט המשרד.
- 15.2 בגמר הפרויקט יינתן אישור מהנדס כי כל המפרטים המופיעים במסמך זה עומדים בקריטריונים המופיעים לעיל.
- 15.3 כל רכיבי מערכות הביטחון יאושרו מקדמית על ידי קב"ט המשרד.
- 15.4 יש לתאם פגישות עיתיות בנוכחות קב"ט המשרד בתחילת הפרויקט, בצמתי החלטה וטרם בינוי או התקנה בפועל של הנושאים המפורטים לעיל.
- 15.5 קירות היקף המתחם אשר מפרידות בין מתחם משרדי הרשות לכל מתחם אחר (חוץ, משרד שכן וכו'), קירות חדרי תקשורת, קירות חדרי ביטחון וקירות חדרים מסווגים אחרים שיוגדר ע"י קב"ט המשרד, יעמדו באחת מהאפשרויות הבאות:
- 15.5.1 יצופו בלוח פח בעובי של 3 מ"מ בצדו החיצוני של הקיר (חוץ האזור המאובטח) ובציפוי קיר גבס, מגובה רצפה ועד תקרת הבטון העליונה. לוחות הפח יקובעו באמצעות 6 דיבלים מפלדה לפחות בכל פאה.
- 15.5.2 יהיו בנויות קיר לבנים חלולות בעובי 20 ס"מ מגובה רצפה ועד תקרת הבטון העליונה.
- 15.5.3 יהיו בנויות בטון בעובי 10 ס"מ מגובה רצפה ועד תקרת הבטון העליונה
- 15.6 ארונות תקשורת**
- 15.6.1 ארונות התקשורת שיוצבו בחדר התקשורת יהיו מוקשחים וכל דפנותיהם יהיו ניתנות לנעילה. כל 6 הפאות ממתכת ימנעו גישה מן החוץ. בחזית יותקנו אוזניים לנעילה ע"י מנעול תליה 10 מ"מ אינטראקטיבי.
- 15.6.2 כל ציוד הביטחון (לרבות רכזות, מרחיבים, סוללות, מחשב הקלטה וכד'), ייסלל לחדר התקשורת וימוקם בארון ביטחון ייעודי בחדר התקשורת,
- 15.6.3 בחדר התקשורת יותקנו שקעי חשמל לטובת מערכות מתח נמוך ככל הנדרש עפ"י תכנית היועץ ויותקן קו טלפון אנלוגי לטובת מערכת הפריצה.
- 15.6.4 כל ציוד התקשורת של המתחם ימוקם בחדר תקשורת ללא ריכוז או ייצוג נוסף במתחם.
- 15.7 הנחיות להנחת תשתיות תקשורת**
- 15.7.1 חדר התקשורת יהיה ייעודי למערכות רשות האוכלוסין בלבד, ללא מערכות נוספות, ציבוריות או משותפות לגורמים אחרים.
- 15.7.2 תשתיות התקשורת יונחו בתוך תעלות רשת ייעודיות בנפרד מכל כבילה אחרת
- 15.8 הנחיות לפריסת תשתיות תקשורת אדום ושחור**
- 15.8.1 ציוד תקשורת אקטיבי בחדר התקשורת – מסדי תקשורת אדומה יופרדו ממסדי תקשורת שחורה במרחק של 2 מטרים לפחות.
- 15.8.2 ככלל, תהיינה שתי מערכות מובילים נפרדות לצורך פריסת התשתיות שיונחו ע"ג תעלות רשת ייעודיות, אדומה ושחורה.



רשות האוכלוסין וההגירה
Population Registry Authority
הרשמי/Official Name

אפייון הנדסי – משלים עבור רשות האוכלוסין וההגירה



- 15.8.3 תקשורת אדומה – עבור מערכות רותם ואביב, תקשורת שחורה – עבור מערכות מנהלתית ואינטרנט.
- 15.8.4 פריסה זו מחויבת לכל אורך הכבלים, מציוד התקשורת האדום בחדר התקשורת ועד לנקודות החיבור של ציוד הקצה.
- 15.8.5 פריסת התשתיות תעשה באופן שיקל על זיהוי תוספת כבילה שלא הייתה בתכנון התשתית הראשוני.
- 15.8.6 כבילה אדומה תסומן בנקודות כניסה ויציאה ממובילים.
- 15.8.7 בצירי התקשורת אשר בתעלות רשת המרווח המינימלי בין כבל אדום לשחור יקבע על ידי קב"ט המשד.
- 15.8.8 המרווח המינימלי בין כבל תקשורת אדום לכבל חשמל שחור יקבע על ידי קב"ט המשד.
- 15.8.9 המרחק בין כבילה אדומה ללוח חשמל יקבע ל ידי קב"ט המשד.
- 15.8.10 הצטלבות ציר אדום ושחור תיעשה רק כשהם מאונכים זה לזה.
- 15.8.11 נקודות הקצה יופרדו זו מזו ויסומנו בצבעים שונים בהתאם לסוג הכבילה.
- 15.8.12 נקודות תקשורת רותם יותקנו בסימבוקס/קופסת תקשורת נפרדת.
- 15.9 חלונות**
- 15.9.1 בשטחי הרשות, כל קווי החלונות עד גובה 10 מ' ימוגנו בהתאם לאפיון הבא:
- 15.9.1.1 יתוכננו סורגים כאשר הסורג ייבנה ממוטות ברזל בעובי 12 מ"מ לפחות, כשחתך המוט יהיה עגול או מרובע.
- 15.9.1.2 המרווח בין המוטות האנכיים לא יעלה על 12 ס"מ.
- 15.9.1.3 המוטות האנכיים יחוברו במרכז הסורג באמצעות מוט אופקי בעל המאפיינים של אותו פרופיל. המוטות האנכיים יעברו דרך המוט האופקי.
- 15.9.1.4 נקודות המפגש בין המוטות ירוכזו כולן.
- 15.9.1.5 הסורגים יבוטנו בקיר סביב החלון ולא יחוזקו באמצעות ברגים.
- 15.9.1.6 כל פאה תעוגן לבטון ב-3 מקומות שונים לפחות במרחק של 24 ס"מ בין עיגון לעיגון.
- 15.9.1.7 עומק כל עיגון יהיה לפחות 10 ס"מ בטון.
- 15.10 חלון מודיעין**
- 15.10.1 תריס גלילה עמיד ל-5 דקות פריצה קרה.
- 15.10.2 תריס גלילה יהיה עשוי פלדה, ללא מרווחים, ללא אפשרות להכנסת יד או חפץ בין השלבים.
- 15.10.3 נעילה ע"ב מנעול תליה פנימי מוגן שכפול, הכנה פנימית לאוזניים.
- 15.10.4 אם התריס חשמלי יש לוודא קיום מנגנון פתיחה ידני לגיבוי.



רשות תכנון ובינוי
 Planning and Building Authority
 תכנון ובינוי

אפיין הנדסי – משלים עבור רשות האוכלוסין וההגירה



- 15.10.5 יש לצפות את חלון המודיעין הזכוכית הפנימי באל סורג 350 מיקרון.
- 15.10.6 מע' פריצה תאופיין בהתאם לאפיין הביטחון.
- 15.10.7 פרט לדוגמא בנספח ה'.

16 אפיין דרישות ביטחון למתחמי ביקורת גבולות במעברי גבול

- 16.1 על כל מוצרי ורכיבי הביטחון המפורטים במסמך זה תיכתן אחריות של שנתיים לפחות מיום מסירת המערכת לאגף הביטחון ברשות. תקלות יתוקנו בטווח של עד 4 שעות מרגע מסירת דבר התקלה לחברה המתקינה.
- 16.2 כל רכיבי המערכות והמוצרים יאושרו מקדמית על ידי אגף הביטחון ברשות, עבור כל חריגה מתקני הבינוי המוגדרים לעיל יידרש אישור כתוב ממנב"ט רשות האוכלוסין או מי מטעמה.

16.3 חדרי תקשורת

- 16.3.1 כל קירות חדרי התקשורת יעמדו באחת מהאפשרויות הבאות:
 - 16.3.1.1 יצופו בלוח פח בעובי של 3 מ"מ בצדו החיצוני של הקיר (חוץ האזור המאובטח) ובציפוי קיר גבס, מגובה רצפה ועד תקרת הבטון העליונה. לוחות הפח יקובעו באמצעות 6 דיבלים מפלדה לפחות בכל פאה.
 - 16.3.1.2 יהיו בנויות קיר לבנים חלולות בעובי 20 ס"מ מגובה רצפה ועד תקרת הבטון העליונה.
 - 16.3.1.3 יהיו בנויות בטון בעובי 10 ס"מ מגובה רצפה ועד תקרת הבטון העליונה

16.4 חדרי בקרים

- 16.4.1 חלונות – כל קווי החלונות ימוגנו באמצעות:
 - 16.4.1.1 סוגר קפיצי (סטנדרטי) בנקודת החיבור של כל חלון למסגרת החלון (במנח סגור).
 - 16.4.1.2 מנעול חלון שיותקן בנקודת החיבור האמצעית של שתי הכנפיים (במנח סגור) – לסגירה בסוף היום.
 - 16.4.1.3 ציפוי שמשות נגד פריצה מסוג אל סורג או שווה ערך, בעובי 350 מיקרון לפחות – על גבי כל שטח הפנים של החלונות.
 - 16.4.1.4 יותקן עיגון ייעודי לציפוי הנ"ל ע"פ תקן.
 - 16.4.1.5 כל חלון הפונה אל שטח ציבורי (שאיננו בחזית קבלת הקהל) יצופה בציפוי רפלקטיבי המונע צפייה לתוך פנים השטח המאובטח.
- 16.4.2 סורגים – כל חלון הפונה לצד החיצוני של המבנה ובגובה של מתחת ל-10 מטר ו/או שמתאפשרת אליו גישה נוחה מבחוץ – יש להתקין עליו סורגים על פי האפיין הבא:
 - 16.4.2.1 הסורגים יותקנו באמצעות מוטות ברזל בעובי 11 מ"מ לפחות.

אגף רכש, נכסים ולוגיסטיקה



רשות המחקר והגירה
Population Investigation Authority
Research and Migration Authority

אפיון הנדסי – משלים עבור רשות האוכלוסין וההגירה



- 16.4.2.2 הסורגים ירותכו בתצורת שתי וערב, כאשר המרווח בין המוטות לא יעלה על 12 ס"מ
- 16.4.2.3 נקודות המפגש בין המוטות ירותכו בריתוך מלא.
- 16.4.2.4 כל פאה תעוגן בלא פחות מ 2 מקומות לבטון.
- 16.4.2.5 עומק כל עיגון יהיה בעומק של 10 ס"מ לפחות בתוך הבטון.
- 16.4.2.6 מנעול חלון שיותקן בנקודת החיבור האמצעית של שתי הכנפיים (במנח סגור) – לסגירה בסוף היום.
- 16.4.2.7 מדבקת אל סורג המונעת חשיפת מסכים בכל פאות העמדה.
- 16.5 עמדות ביקורת גבולות מאוישות**
- 16.5.1 העמדות תהיינה סגורות בכל פאותיהן למניעת גישה של לא מורשים.
- 16.5.2 יחידות מחשוב הקצה בעמדות ימוקמו בתוך כלובים המקובעים לרצפת העמדה ומונעים גישה לגוף המחשב ולכניסות התקשורת.
- 16.5.3 חלונות – כל קווי החלונות ימוגנו באמצעות:
- 16.5.3.1 סוגר קפיצי (סטנדרטי) בנקודת החיבור של כל חלון למסגרת החלון (במנח סגור).
- 16.5.3.2 מנעול חלון שיותקן בנקודת החיבור האמצעית של שתי הכנפיים (במנח סגור) – לסגירה בסוף היום.
- 16.5.3.3 ציפוי שמשות נגד פריצה מסוג אל סורג או שווה ערך, בעובי 350 מיקרון לפחות – על גבי כל שטח הפנים של החלונות.
- 16.5.3.4 יותקן עיגון ייעודי לציפוי הנ"ל ע"פ תקן.
- 16.5.3.5 על חלון הקבלה מצדו הפנימי יותקן תריס גלילה המכסה את כל פני החלון.
- 16.5.3.6 כל חלון הפונה אל שטח ציבורי (שאיננו בחזית קבלת הקהל) יצופה בציפוי רפלקטיבי המונע צפייה לתוך פנים השטח המאובטח.
- 16.6 עמדות גייט-פיס עצמאיות**
- 16.6.1 באתר יותקנו עמדות גייט-פיס שקיבלו את אישור אגף הביטחון ברשות בלבד.
- 16.6.2 העמדות יהיו ממוגנות בכל פאותיהן, כל פתחי השירות נעולים ומונעים גישה ללא מורשים.
- 16.6.3 תשתיות ההזנה – תקשורת + חשמל יגיעו בהזנה מהקרקע בלבד.



רשות האוּכְלוּסִין וההגירה
Accreditation and Quality Assurance Authority
אֲוּכְלוּסִין וְהַגִּירָה



17 דרישות לחניון

17.1 כללי

- 17.1.1 החניון יתוכנן לפי כל הכללים לתכנון חניונים של משרד התחבורה והמפקח על התעבורה. רמת השירות הנדרשת הינה רמה 1.
- 17.1.2 החניון יהיה מואר.
- 17.1.3 החניון יסומן וישולט היטב על פי התקנות, בהתאם לתכנון של מתכנן שילוט, ובתאום עם האדריכל ויועץ הבטיחות.
- 17.1.4 החניון יכלול מערכת בקרה עפ"י המפורט לעיל.
- 17.1.5 עקרונות תפעול ואחזקה – כמפורט להלן ובנספח אחזקה.
- 17.1.6 בחניון ישולב שילוט הדרכה לנהגים אשר ידריך לכיווני חיפוש חניה וכן לכיוון היציאה. השילוט יותקן כך שיראה ממושב הנהג במרחק סביר בהתחשב במיקום העמודים הקירות והקורות. כל השילוט יהיה מואר. שילוט חירום: בהתאם למפרט בטיחות והנחיות מכבי אש.
- 17.1.7 כדי למנוע חסימת מעברי הולכי רגל, במיוחד לחדרי מדרגות ולמעליות, יבוצעו עמודי חסימה שימנעו חניית כלי רכב.
- 17.1.8 בחניון יתקיימו כל דרישות תקנות חוק התכנון והבנייה המתייחסות להסדרים לנכים.
- 17.1.9 על גבי הרצפה, יצוין מידע לגבי זיהוי התאים. מקומות חניה שמורים, וכן מקומות חניה לנכים – יסומנו היטב.
- 17.1.10 בכניסות לחניון ובמקומות נבחרים בחניון והדרכים המובילות אליו וממנו ועפ"י הגדרות והנחיות קב"ט המשרד, יותקנו מצלמות אשר יאפשרו פיקוח על תפעול תנועתו של החניון, ועל הביטחון האישי של משתמשיו. אלו יחוברו למוקד הבקרה הראשי של הבניין וחיבור למוקד ארצי של המשרד ובאחריות היזם וכפי שהוגדר לעיל.
- 17.1.11 חניית נכים תבוצע על פי הנדרש בחוק.

17.2 כניסה ויציאה

- 17.2.1 הכניסה לחניון תהיה מבוקרת ובאזור הכניסה יותקן שער/מחסום חשמלי, מצלמות, CCTV, אינטרקום ומתקן קורא כרטיסים לפתיחת השער/המחסום, מחוברים למערכת בקרת הכניסה.

17.3 דרישות לחניון עבור מינהל אכיפה זרים – מרחבי אכפיה

- 17.3.1 יש לתכנן אזור תחום, סגור ומוגדר, כמות חניות לפי חוזה ו/או פרוגרמה. האזור יגודר ויהיה מבוקר, הכניסה אליו למכוניות ולהולכי רגל תהיה למורשים בלבד. מטרת החניה היא הובלת עצורים ונדרשת הפרדה מהציבור.
- 17.3.2 לא תתאפשר כניסת אנשים ישירות מהחניון למשרד ללא בקרה.



רשות המיסוי היצרנית
Production Levy Authority
המס הכחול

אפיון הנדסי – משלים עבור רשות האוכלוסין וההגירה



17.3.3 החניון יתאים לכניסה ויציאה של רכבים מבצעיים דוגמת **סוואנה**, שמידותיהם לפחות 6.2 מ' אורך, 2 מ' רוחב ו- 2.11 מ' גובה.

18 קטלוג גמרים/תגמירים:

יש לראות טבלה זו עם כלל הנחיות האפיון וכן עם הערות נוספות בסוף הטבלאות.
כל גוון ו/או פריט ו/או תגמיר נדרש לאשר מול המשד.
חוברת נלווית להנחיות עיצוב מחייבת ובאחריות היזם למעט ריהוט נייד.

קטלוג גמרים – חדרים טיפוסיים			
הפונקציה	גמר / תשתית	תיאור החומר	הערות, דגשים והבהרות
חדר משד	ריצוף	גרניט פורצלן	לא פחות מרוחב 80 ס"מ אורך 80 ס"מ ולכל היותר במידות של 100 ס"מ על 100 ס"מ
	תקרת תותב	אריחים מינרליים חצי שקועים קונסטרוקציית Fine line	בנישות וגומחות יש לשלב גבס יש לשלב גבס להסתרת וילון/ בפאה של קיר חוץ
	קירות, עמודים מחיצות ודלתות	גבס+ גמר צבע ו/או אלומיניום בשילוב זכוכית. דלת גמר זכוכית/מתכת	צבע הקיר – גוון לבחירת המשד. הזכוכית בשילוב מדבקה. כל זאת לפי הנחיות המשד.
	ריהוט קבוע	פורמייקה	לבחירת המשד
	הצללה	וילון גלילה	קיבוע + משקולת
	מטבחון	ארונות תחתונים	יחידת ארון מטבח תחתון עשוי סנדוויץ' סוקל תחתון סנדוויץ' גמר ארון פורמייקה Anti Nano /Finger בשילוב פורמייקה בגוון עץ ידית רוכבת/התקנה אחורית
ארונות עליונים		יחידת ארון מטבח עליון עשוי סנדוויץ' גמר ארון פורמייקה Anti Nano /Finger בשילוב פורמייקה בגוון עץ שילוב יחידות פתוחות/קלפה/ארונות שילוב יחידות בילד אין – מיקרו	גוון לבחירת המשד



רשות התקנים
 Israel Standards Authority
 Technological State

אפיון הנדסי – משלים עבור רשות האוכלוסין וההגירה



קטלוג גמרים – חדרים טיפוסיים			
הפונקציה	גמר / תשתית	תיאור החומר	הערות, דגשים והבהרות
	שיש	משטח קוורץ קבוצת דגם - קלאסיקו או שווה ערך בעובי 2 ס"מ.	דגם לבחירת המשד עיבוד קנט ישר בעובי המשטח עם פאזה עדינה, עיבוד פתחים לכיור בהתקנה אינטגרלית (אפס) או שטוחה. יש לתכנן הגבהה בשיש כדי למנוע נדילת מים ממשטח השיש לכיוון הארונות.
	כיור	כיור מטבח אקרילי תואם ארון 60 ס"מ, כולל קדח לברז ולסבוכיה	התקנה אינטגרלית (אפס) או שטוחה דגם לבחירת המשד
	ברז	סוללה לקערת מטבח, כולל מזלף נשלף דו מצבי.	דגם לבחירת המשד
	סבוכיה	סבוכיה לסבון נוזלי, משאבה ומיכל סמוי,	מותקן בקדח ייעודי בכיור
	חיפויים	חיפוי באריחי גרניט פורצלן/קרמיקה	מידות 30*7.5 ס"מ, מחיר יסוד 160 ש"ח/מ"ר חיפוי עד גובה 225 ס"מ דגם לבחירת המשד
	תאורה	פס צבירה תלוי וגופים דקורטיביים מפוזרים תלויים	דגמים לבחירת המשד
	תקרה	תקרת רשת אקספנדד פריקה כולל סינרי גבס	יש לצבוע את כל המערכות בגוון אחיד לבחירת המשד
	ריצוף	גרניט פורצלן	לא פחות מרוחב 80 ס"מ אורך 80 ס"מ ולכל היותר במידות של 100 ס"מ על 100 ס"מ
	דלפק בר	יחידת ארון מטבח תחתון עשוי סנדוויץ' סוקל תחתון סנדוויץ' גמר ארון פורמייקה Anti Nano /Finger בשילוב פורמייקה בגווני עץ ידית רוכבת/התקנה אחורית חיפוי שיש קוורץ כולל דפנות צד	גוון לבחירת המשד

קטלוג גמרים – חדרים טיפוסיים			
הפונקציה	גמר / תשתית	תיאור החומר	הערות, דגשים והבהרות
דלפק ביטחון	ריהוט קבוע	משטח עליון שיש חזית בולטת פורניר אלון מולבן פינות בגרונג + חזית גמר פורמייקה דמוי שיש	יכלול ארונית עפ"י פרט אדריכלי מצורף ויבוצע בתאום עם יחידת הביטחון
	קיר אחורי	קיר לייסטים גמר אלון פרח פורניר אלון מולבן כולל לוגו חיתוך CNC על רקע לבן	עד גובה תקרה אקוסטית
	תקרה	תקרת למלות פריקות, בתוספת אריח נגרו שחור כולל קרניז גבס/תקרת גבס.	
דלפק מודיעין	ריהוט קבוע	משטח עליון שיש חזית בולטת פורמייקה דמוי שיש פינות בגרונג + חזית גמר פורמייקה אלון מולבן	
אזורי המתנה	ריצוף	גרניט פורצלן	פנל יוגדר בנפרד לא פחות מרוחב 80 ס"מ אורך 80 ס"מ ולכל היותר במידות של 100 ס"מ על 100 ס"מ.
	קירות	דקורטיביים שילוב של גמר צבע/פוליאסטר מחורץ בהדפס/חיפוי נגרות	אפיון לבחירת המשרד
	מחיצות הפרדה	מחיצת זכוכית רצפה תקרה מחולקת לפי תכנית כולל זכוכית 5+5 וזכוכית טריפל קס פסים	
	תקרה	לוחות צמר עץ בתלייה מונחת פריקה במידות 60*60 תקרת גבס/קרניז גבס	גוון האריחים והקונסטרוקציה לבחירת המשרד

קטלוג גמרים – חדרים טיפוסיים			
הפונקציה	גמר / תשתית	תיאור החומר	הערות, דגשים והבהרות
	תאורה	פסי לד תלויים צילנדר	התקנת פסי לד תלויים על תקרה קונסטרוקטיבית בגובה תקרה אקוסטית צילינדרים יותקנו על גבי תקרת גבס גופי תאורה לבחירת המשרד
מסדרונות	ריצוף	גרניט פורצלן	פנל יוגדר בנפרד לא פחות מרוחב 80 ס"מ אורך 80 ס"מ ולכל היותר במידות של 100 ס"מ על 100 ס"מ.
	קירות	גמר צבע בכל מסדרון מעל 2 מ' נישה בעומק 7 ס"מ מרצפה עד תקרה לצורך התקנת תמונה/מסך צבועה בגוון שונה מהמסדרון	לבחירת המשרד
	תקרה	תקרת אריחי רשת אקספנדד בניקוב מעוינים, בתוספת אריח נגרו שחור כולל קרניז גבס/תקרת גבס.	ניתן ליישם בכל גודל
	תאורה	פסי לד תלויים בין אריחי הרשת צילנדרים	התקנת פסי לד תלויים על תקרה קונסטרוקטיבית בגובה תקרה אקוסטית צילינדרים יותקנו על גבי תקרת גבס גופי תאורה לבחירת המשרד
	ריהוט קבוע	חיפוי ארונות שירות (חשמל תקשורת כיבוי אש) ב-HPL/פורניר/פורמייקה Anti Finger	חיפוי ארונות זהה לחיפוי קיר יש לעמוד בכל התקנים הנדרשים
חדרי ישיבות	ריצוף	גרניט פורצלן או פרקט SPC לפי בחירת המשרד	לא פחות מרוחב 80 ס"מ אורך 80 ס"מ ולכל היותר במידות של 100 ס"מ על 100 ס"מ.
	קירות	דקורטיביים שילוב של גבס בגמר צבע/ פוליאסטר מחורץ בהדפס/חיפוי נגרות	אפיון לבחירת המשרד
	תקרה	תקרת למלות פריקות, בתוספת אריח נגרו שחור	ניתוק היקפי לתאורה נסתרת בנישות וגומחות יש לשלב גבס



משרד החינוך והשכלה
Ministry of Education and Higher Education
השכלה ומחנך

אפיון הנדסי – משלים עבור רשות האוכלוסין וההגירה



קטלוג גמרים – חדרים טיפוסיים			
הפונקציה	גמר / תשתית	תיאור החומר	הערות, דגשים והבהרות
עמדות דלפקים בחלל פתוח		כולל קרניז גבס/תקרת גבס.	להסתרת וילון/בפאה של קיר חוץ
	תאורה	פסי לד תלויים פס לד מגנטי בשילוב ספוטים	התקנת פסי לד תלויים על תקרה קונסטרוקטיבית בגובה תקרה אקוסטית פס לד יותקן על גבי תקרת גבס גופי תאורה לבחירת אדריכל
	ריהוט קבוע	שולחן, משטח פורמייקה יצוקה קנט משופע גמר צבע, רגלי מתכת מעוצבות	מרכז שולחן אביזר קצה לחיבורי חשמל הכנה תחתונה לכבילת חשמל ותקשורת
	הצללה	וילון גלילה	קיבוע + משקולת
	ריצוף	גרניט פורצלן	פנל יוגדר בנפרד לא פחות מרוחב 80 ס"מ אורך 80 ס"מ ולכל היותר במידות של 100 ס"מ על 100 ס"מ.
	תקרת תותב	תקרה אקוסטית חצי נסתרת במידות משתלבות 60*60, 120*60 כולל קרניז גבס היקפי	יש לבצע ניתוק בגבס להסתרת וילון/בפאה של קיר חוץ.
	חציצה	לייסטים בגוון עץ אלון, בגודל 3X3 ס"מ ברווח 4 ס"מ מרצפה עד תקרה כולל מספור עמדה	כולל חיזוקים לרצפה ולתקרה
ריהוט קבוע	חוצץ בשילוב בד, משטח שולחני מפורמייקה יצוקה, כולל שלוחה נמוכה	לבחירת המשרד	

מובהר כי ככלל התגמירים, האלמנטים והאביזרים יהיו לפי הנחיות המשרד, לבחירתו ולאישורו.

כל החיפויים בקירות יהיו עד לגובה תקרה.

19 נתונים טכניים לתכנון ריהוט

19.1 דלפק אבטחה

- 19.1.1 יש לתכנן אזור גבוהה בדלפק להסתרת כל המסכים המיועדים לדלפק זה ובתאום מול יועץ הביטחון לפרויקט וקב"ט המשרד.
- 19.1.2 נדרשת ארונית קבועה מאווררת לציוד הביטחון וארונית קבועה הכוללת מגירה + דלת, כל אלו כוללים נעילה.

אגף רכש, נכסים ולוגיסטיקה



רשות המחקר והגירה
Population Investigation Authority
Research and Migration Authority

אפיון הנדסי – משלים עבור רשות האוכלוסין והגירה



- 19.1.3 יש לבצע ארונות רתומים לאורך כל הקיר האחורי של הדלפק.
- 19.1.4 העמדה תתוכנן עפ"י הפירוט הנ"ל:
- 19.1.4.1 משטח כתיבה יהיה ע"י שיש קיסר או שווה ערך לאישור המשדך.
משטח הכתיבה ומשטח עליון יהיה בעובי 30 מ"מ.
- 19.1.4.2 כל פרטי הנגרות בעמדה יבוצעו מעץ סנדוויץ' עם חיפוי פורמייקה.
- 19.1.4.3 ארונית קבועה מאווררת – עפ"י האפיון ההנדסי.
- 19.1.4.4 עמדת בידוק ניידת – עפ"י אפיון הנדסי ופירוט בנספח ו'.
- 19.1.4.5 ארונות רתומים – עפ"י האפיון ההנדסי.
- 19.2 עמדת בידוק ניידת**
- 19.2.1 יש לתכנן אזור גבוהה בדלפק להסתרת כל המסכים המיועדים לדלפק זה ובתאום מול יועץ הביטחון לפרויקט וקב"ט המשדך.
- 19.2.2 העמדה תתוכנן עפ"י נספח ו' והפירוט הנ"ל:
- 19.2.2.1 כל פרטי הנגרות בעמדה יבוצעו מעץ סנדוויץ' עם חיפוי פורמייקה.
- 19.2.2.2 גובה העמדה כולה יהיה 80 ס"מ ורוחבה 60 ס"מ.
- 19.2.2.3 העמדה תכלול מגירה נשלפת וארונית.
- 19.2.2.4 בארונית ימוקם מדף בחצי הגובה.
- 19.2.2.5 העמדה תכלול ידיות ומנעולים למגירה ולדלת.
- 19.2.2.6 העמדה תהיה ניידת על גלגלים HEAVY DUTY מגומי ולא פלסטיק.
- 19.3 דלפק מודיעין**
- 19.3.1 יש לתכנן אזור גבוה בדלפק לקבלת קהל בעמידה, כמו כן יש לתכנן אזור בדלפק לטובת שירות מונגש עפ"י הגדרת מורשה נגישות.
- 19.3.2 נדרשת מחיצת זכוכית בין נותן השירות למקבל השירות.
- 19.3.3 נדרשת ארונית קבועה מאווררת הכוללת מגירה + דלת, כל אלו כוללים נעילה.
- 19.3.4 בכל עמדה תבוצע ארונית מגירות ניידת ותמוקם בין שני עובדים כאשר לכל עובד יהיו 2 ארונות מכל צד.
- 19.3.5 יש לבצע ארונות רתומים לאורך כל הקיר האחורי של הדלפק.
- 19.3.6 העמדה תתוכנן כחדר כולל דלת מבוקרת. בצמוד לדלפק המודיעין יש לתכנן את חדר הכספות וחדר הדרכונים ככל שניתן הכניסה לחדרים אלו יהיו דרך חדר המודיעין.
- 19.3.7 הדלפק יתוכנן עם תריס סגירה כפי שתואר בסעיף לעיל בפרק החלונות.
- 19.3.8 העמדה תתוכנן עפ"י הפירוט הנ"ל:



רשות האוכלוסין וההגירה
Population and Family Authority
משרד הבריאות



אפיון הנדסי – משלים עבור רשות האוכלוסין וההגירה

- 19.3.8.1 עומק העמדה יחד עם מחיצה להפרדה בין נותן השירות למקבל השירות ע"י זכוכית מחוסמת, תהיה כך שתינתן מידה של 80 ס"מ לצד העובד ותינתן מידה של בין 25-15 ס"מ למקבל השירות (ככל ונדרש עומק עמדה לנגישות יותר מהמידות המוגדרות לעיל, בכל מקרה יהיה לצד העובד 80 ס"מ והשאר בצד מקבל השירות).
- 19.3.8.2 מחיצת הזכוכית תהיה על פני הדלפק ובגובה של כ-60 ס"מ ועפ"י תכנון, יש לבצע פרט קיבוע זכוכית לדלפק ופתח מסופון במידות של לפחות 20 ס"מ גובה ו-40 ס"מ רוחב.
- 19.3.8.3 ארונית קבועה מאווררת – עפ"י האפיון ההנדסי.
- 19.3.8.4 ארונית מגירות ניידת – עפ"י האפיון ההנדסי.
- 19.3.8.5 ארונות רתומים – עפ"י האפיון ההנדסי.
- 19.3.8.6 ארונית מדפסת – עפ"י האפיון ההנדסי.

19.4 דלפקי קבלת קהל

- 19.4.1 יש לתכנן עמדות קבלת קהל עם שירות בישיבה.
- 19.4.2 יתוכננו מחיצות מקבילות בין כל עמדה לצורך פרטיות.
- 19.4.3 תתוכנן מחיצה נוספת בכל עמדה בצד מקבל השירות אשר תהיה אנכית למחיצה בין הדלפקים. המחיצה תבוצע בצד אחד בלבד (ובאותו צד) בכל עמדה, כך שתתקבל סגירה חלקית בין מקבל השירות לאזור קבלת הקהל.
- 19.4.4 בכל עמדה תבוצע ארונית מגירות ניידת ותמוקם בין שני עובדים כאשר לכל עובד יהיו 2 ארוניות מכל צד.
- 19.4.5 יש לבצע ארונות רתומים לאורך כל הקיר האחורי של הדלפקים.
- 19.4.6 בכל דלפק יהיו ארונית מגירות וארונית מדפסות לפחות 1 מכל סוג לכל עמדה כאשר כל הארוניות יהיו עם נעילה.
- 19.4.7 יתוכנן סינר פרטיות מתחת למשטח הכתיבה ועד לריצוף.
- 19.4.8 העמדה תתוכנן עפ"י הפירוט הנ"ל:
- 19.4.8.1 עומק העמדה יחד עם מחיצה להפרדה בין נותן השירות למקבל השירות ע"י זכוכית מחוסמת, תהיה כך שתינתן מידה של 60 ס"מ לצד העובד ותינתן מידה של בין 25-15 ס"מ למקבל השירות (ככל ונדרש עומק עמדה לנגישות יותר מהמידות המוגדרות לעיל, בכל מקרה יהיה לצד העובד 60 ס"מ).
- 19.4.8.2 רוחב העמדה יהיה 200-180 ס"מ (תלוי בתכנון אדריכלי ולהחלטת המשד).
- 19.4.8.3 גובה עמדת קבלת קהל מהרצפה לסוף המחיצה בין העובדים כ-160 ס"מ.
- 19.4.8.4 מחיצה בין הדלפקים בעובי 20 מ"מ בד אקוסטי בגובה 160 ס"מ.
- 19.4.8.5 יתוכנן סינר פרטיות מתחת למשטח הכתיבה ועד לריצוף, כולל סוקל של 10 ס"מ.

אגף רכש, נכסים ולוגיסטיקה

- 19.4.8.6 מחיצת הזכוכית תהיה על פני הדלפק ובגובה 60 ס"מ, יש לבצע פרט קיבוע זכוכית לדלפק ופתח מסופון במידות של לפחות 20 ס"מ גובה ו40 ס"מ רוחב.
- 19.4.8.7 בעמדת שירות נגישה שיש בה מצלמה ביומטרית, יש לתכנן את מיקום המצלמה באופן כזה שמקבל שירות היושב בכיסא גלגלים יוכל לפנות לכיוון המצלמה כאשר המצלמה ממורכזת לפניו וכל זה עפ"י כל תקן דין וחוק ובהתאם להנחיות יועץ נגישות.
- 19.4.8.8 ארונית מגירות ניידת – עפ"י האפייון ההנדסי.
- 19.4.8.9 ארונות רתומים – עפ"י האפייון ההנדסי.
- 19.4.8.10 ארונית מדפסות – עפ"י האפייון ההנדסי.
- 19.4.8.11 לייסטים לחציצה בעובי 3X3 עם רווחים של 4 ס"מ, מרצפה עד תקרה כולל מספור עמדה ע"ג הלייסטים.
- 19.4.9 עמדות קבלת קהל יחידת אשרות
- יש לתכנן עפ"י כל המתואר לעיל, למעט מחיצת הפרדה בין מקבל השירות לאזור המתנת הקהל ורוחב עמדה. יש לתכנן את המחיצה כך שתסגור את העמדה ככל הניתן תוך שמירה על פתח מעבר לאדם ברוחב 80 ס"מ לפחות ולפי על תקן דין וחוק ורוחב עמדה לא יהיה פחות מ- 180 ס"מ.
- 19.5 מחיצת הפרדה בין אזור המתנת קהל לדלפקי קבלת קהל**
- 19.5.1 תתוכנן מחיצה עד תקרה אשר תפריד בין אזור המתנת קהל לאזור קבלת קהל עבור בידוד אקוסטי, ותתוכנן עפ"י הפירוט הבא:
- 19.5.1.1 מחיצת זכוכית רצפה תקרה מחולקת לפי תכנית כולל זכוכית 5+5 וזכוכית טריפלקס פסים, זכוכית טריפלקס פסית וחלק תחתון מפח צבוע.



רשות האוכלוסין וההגירה
Population and Immigration Authority
רשות האוכלוסין וההגירה

אפיין הנדסי – משלים עבור רשות האוכלוסין וההגירה



20 סקיצות/הדמיות, עקרונות לחללים השונים

20.1 דלפק בידוק/ביטחון



חזית דלפק בטחון

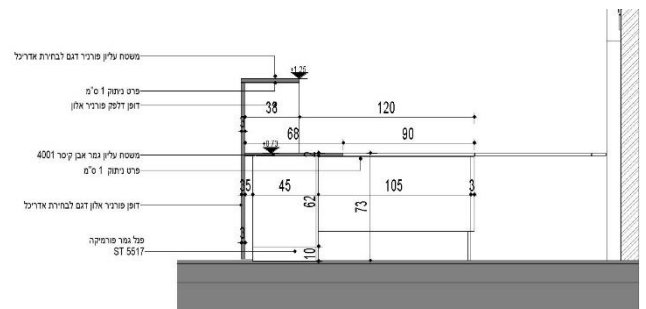
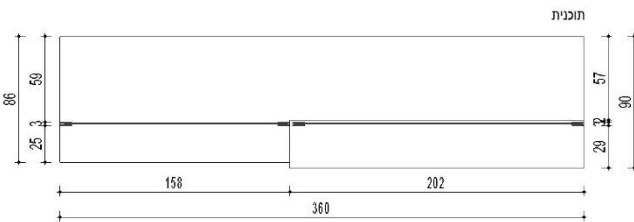
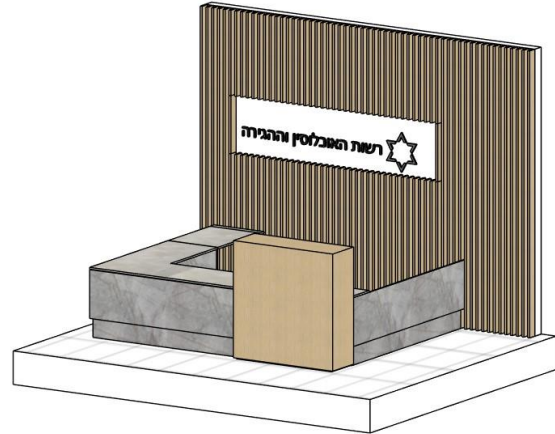



20.2 דלפק מודיעין – יבוצע בתוך חדר סגור

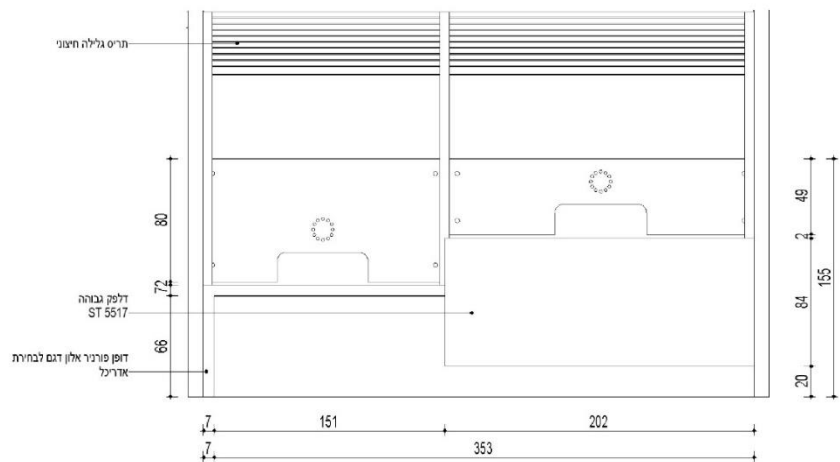
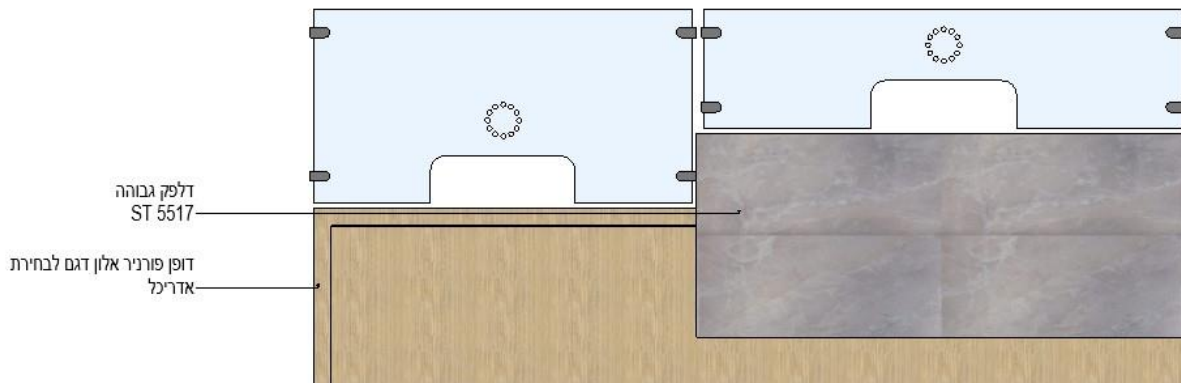
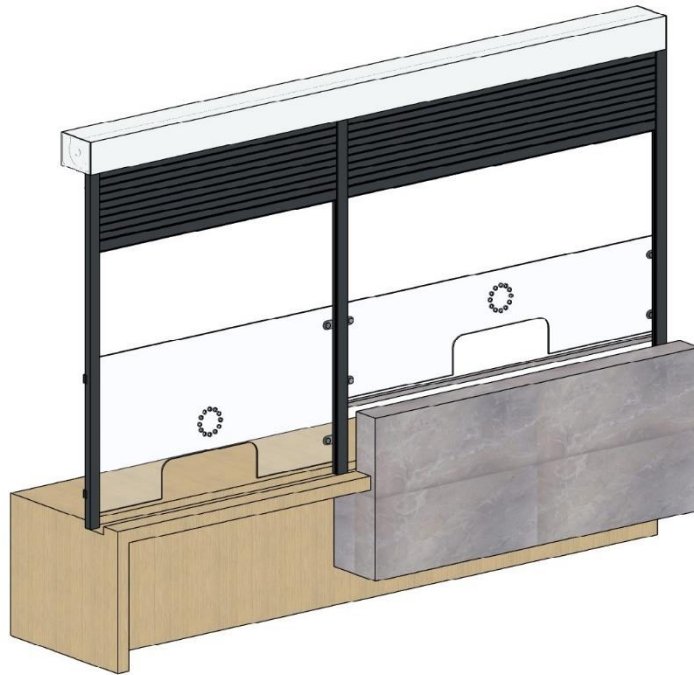

אגף רכש, נכסים ולוגיסטיקה



רשות המבחן והפיקוח
Production Inspectorate Authority
Rosh HaMifkadim



20.3 עמדת קבלת קהל

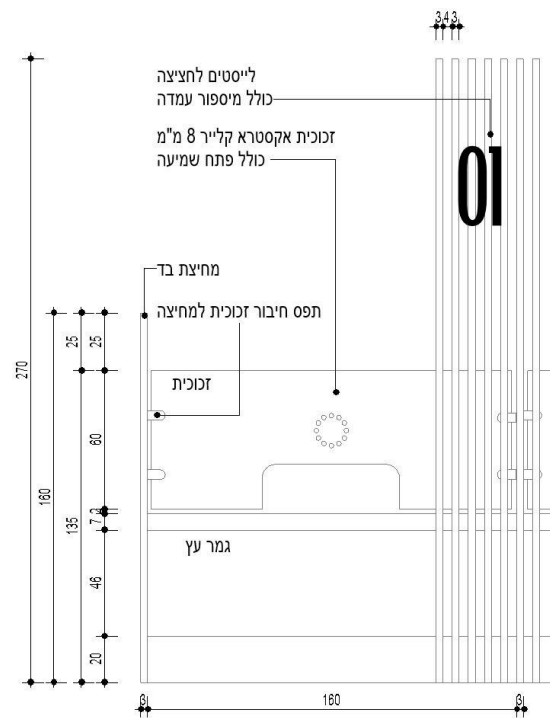
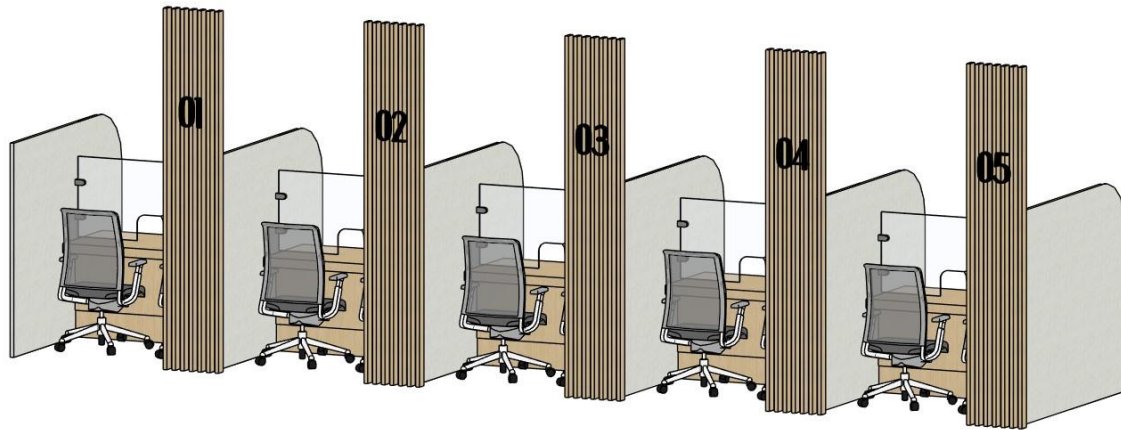

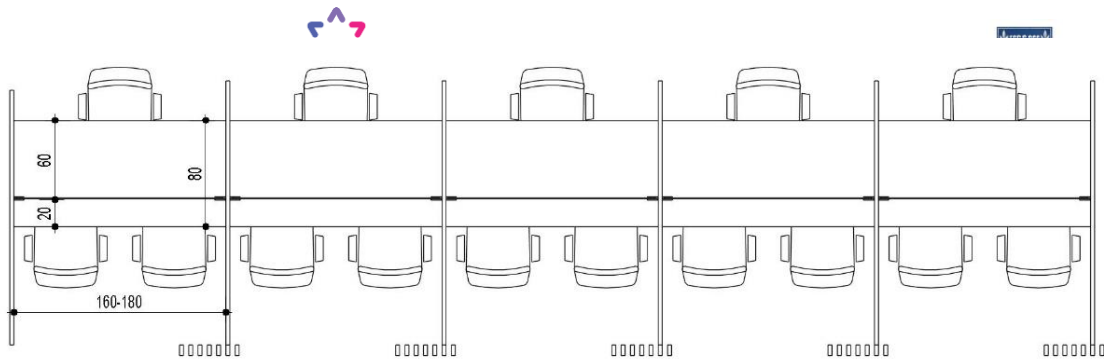

עמדת קבלת קהל נגישה 20.4

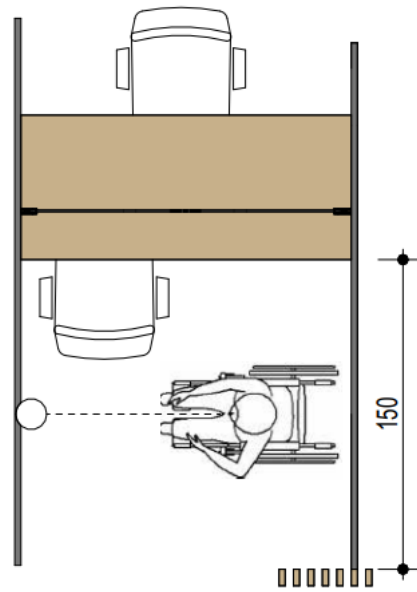

עמדת קבלת קהל - אשרות 20.5

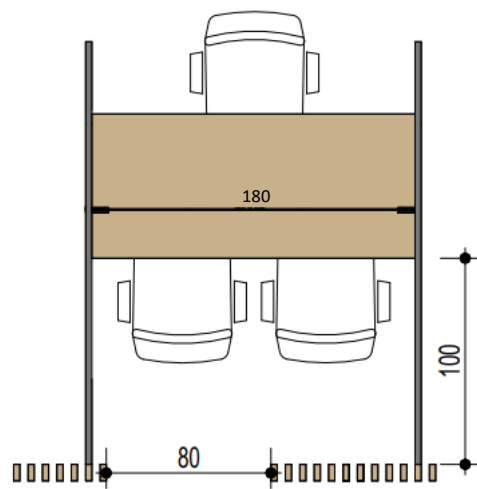

20.6 קיר מפריד קבלת קהל

מחיצה רצפה תקרה
 עם חלוקה לפי שרטוט
 כולל זכוכית בידודית וזכוכית
 טריפלקס פסים
 חלק תחתון פח אטום צבוע

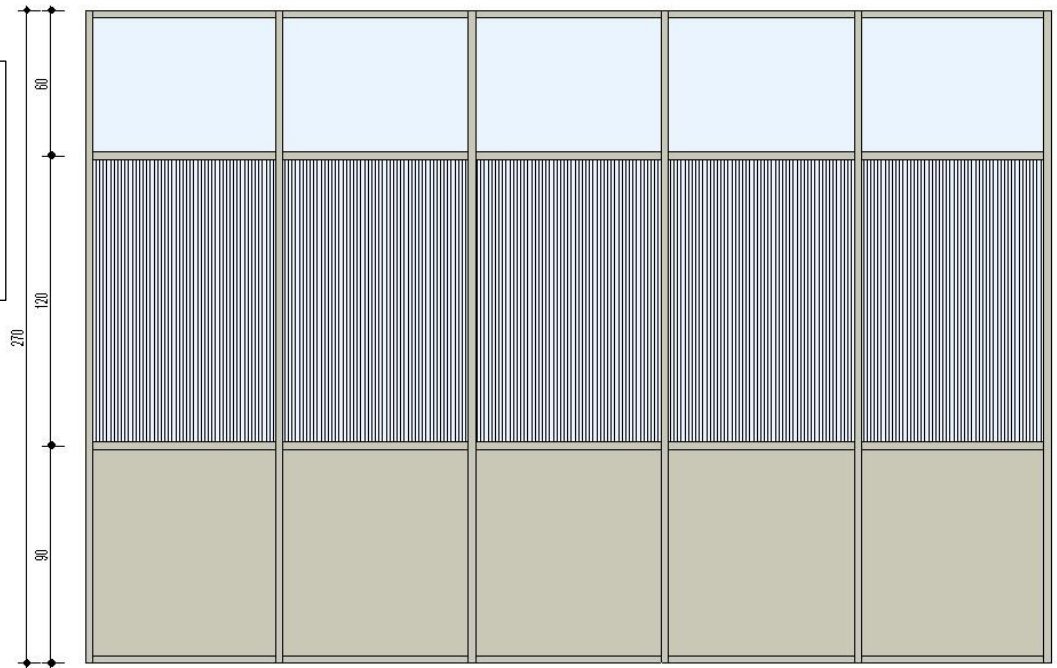

20.7 חדר ישיבות

למלות עץ המשכי לתקרה

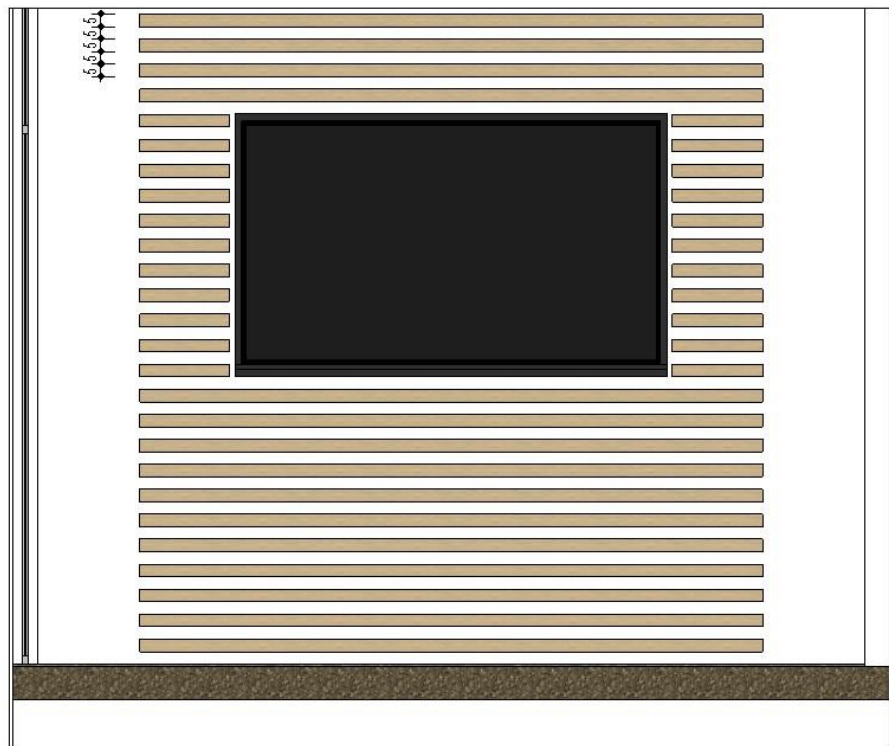



20.8 חדר ר"צ

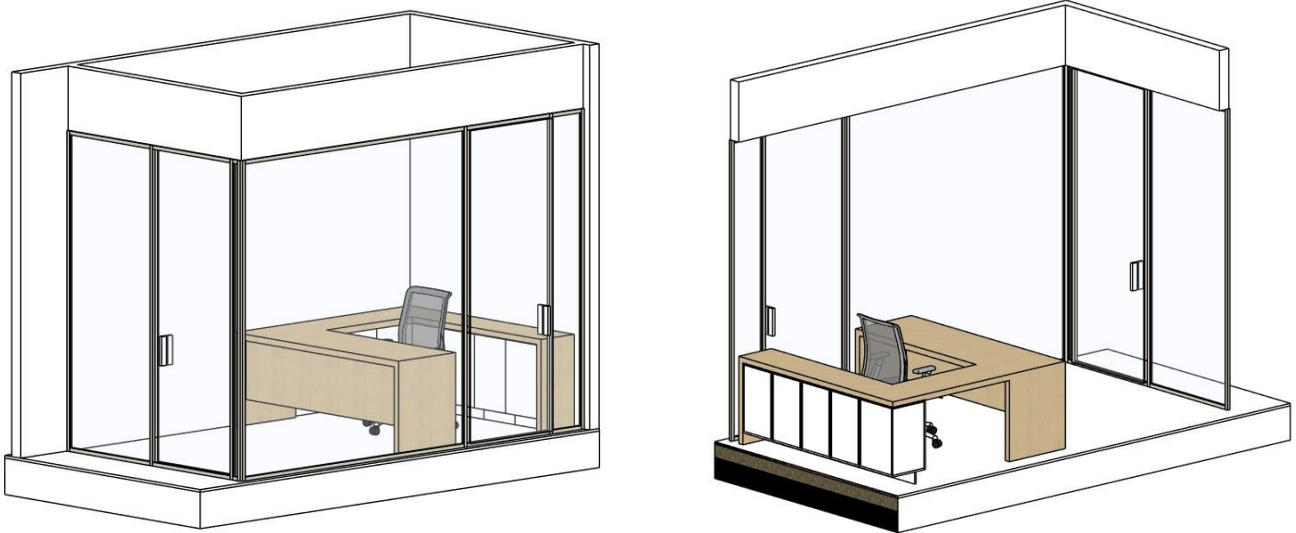

20.9 בישה למסך במסדרונות מעל 2 מ'

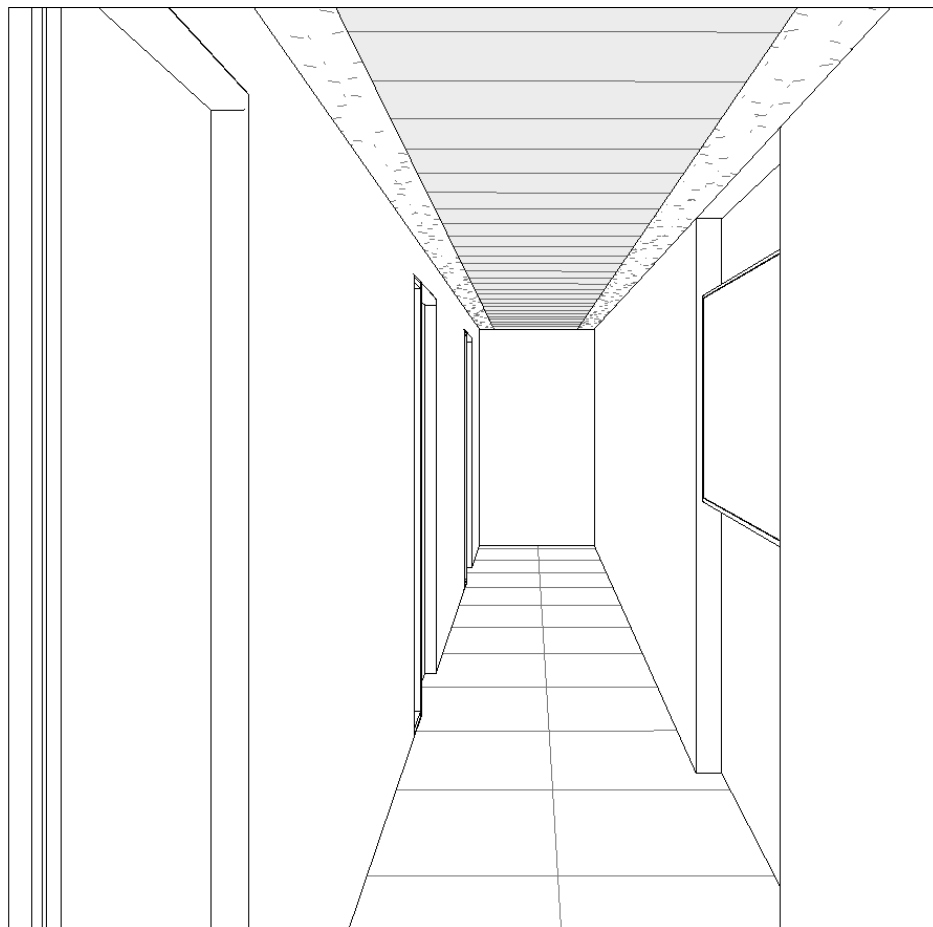

אגף רכש, נכסים ולוגיסטיקה



נישה במסדרון צבועה בגוון מרצפה עד תקרה
בעומק 12 ס"מ וברוחב המתאים לגודל המסך שייבחר ע"י המזמין



נספח א' – דוגמא למדף תליה לצד מכונת הרכשה עצמית

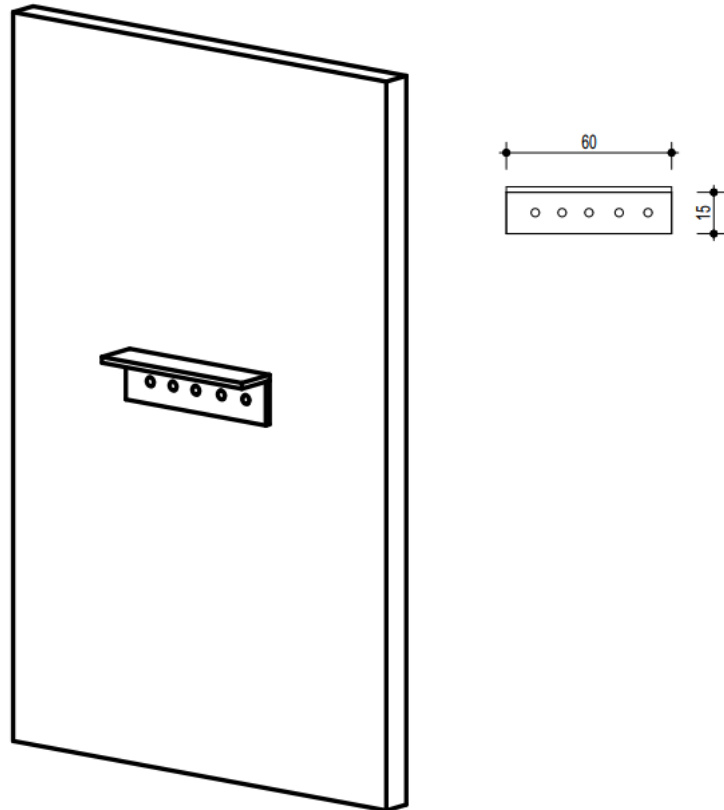



רשות האוכלוסין וההגירה
Population & Immigration Authority
سلطة السكان والهجرة



אפיון הנדסי – משלים עבור רשות האוכלוסין וההגירה

נספח ב' – דוגמא לקיר ממותג





רשות האוכלוסין וההגירה
Population and Immigration Authority
רשמי ממשלתי
Official State

אפיון הנדסי – משלים עבור רשות האוכלוסין וההגירה



נספח ג' – תמונה להמחשה למעבר מהיר

EASYGATE ELITE

Elegant design for your building



נספח ד' – מגנומטר, תמונה להמחשה





רשות המפקחים
Production Inspectorate Authority
המפקחים

אפיון הנדסי – משלים עבור רשות האוכלוסין וההגירה



נספח ה' – פרט תריס גלילה חלון מודיעין

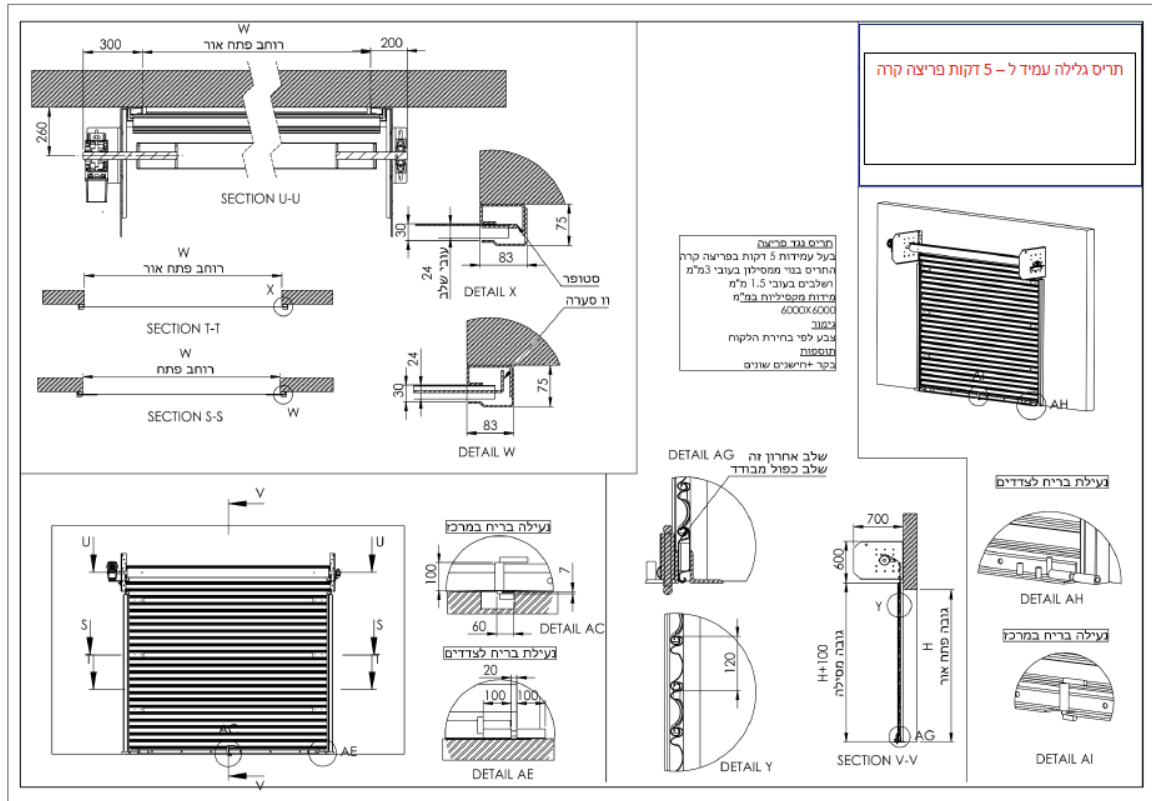



נספח ו' – עמדת בידוק ניידת

